

Original BMW onderdelen en accessoires.

Inbouwhandleiding.



Inbouw achterlichten facelift.

BMW 5 Serie Sedan (G30)

BMW 5 Serie Touring (G31)

Inbouwhandleiding alleen geldig voor auto's vóór LCI

Inbouwsetnummer

63 13 5 A2A EC0 Inbouwset achterlichten facelift G30

63 13 5 A2A EC1 Inbouwset achterlichten facelift G31

Montagetijd

De montagetijd bedraagt **ca. 2,5 uur**. Deze tijd kan afwijken, afhankelijk van de staat en de uitrusting van het voertuig.

De aangegeven montagetijd omvat niet de tijd die voor het programmeren/coderen nodig is.

Bij de berekening van de inbouwkosten moet rekening worden gehouden met het verrekenen van de totale kosten voor de programmeertijd (er mag geen verrekening in het kader van de garantie plaatsvinden).

Belangrijke aanwijzingen

Deze inbouwhandleiding is in eerste instantie bestemd voor gebruik binnen de BMW dealerorganisatie en door geautoriseerde BMW servicedealers.

Deze inbouwhandleiding mag uitsluitend worden gebruikt door vakkundig personeel met de relevante vakkennis van BMW voertuigen.

Alle werkzaamheden moeten met behulp van de actuele BMW reparatiehandleidingen, elektrische schema's, onderhoudshandboeken en montagehandleidingen in een logische volgorde met de voorgeschreven gereedschappen (speciale gereedschappen) worden uitgevoerd, rekening houdend met de geldende veiligheidsvoorschriften.

Beperk bij montage- of werkingsproblemen het zoeken naar storingen tot ca. 0,5 uur voor mechanische resp. 1,0 uur voor elektrische werkzaamheden.

Stuur om onnodig meerwerk te vermijden en kosten te voorkomen een aanvraag naar de onderdeeltechnische support.

Geef daarbij het volgende aan:

- chassisnummer
- onderdeelnummer van de inbouwset
- exacte omschrijving van het probleem
- reeds uitgevoerde montageschappen

Archiveer de uitdraai van deze inbouwhandleiding a.u.b. niet. De actuele versie vindt u in de ETK.

Pictogrammen



Markeert aanwijzingen die op gevaren attent maken.



Markeert aanwijzingen die op bijzonderheden attent maken.



Markeert het einde van de waarschuwings- of attentietekst.

Montage-instructies

Bij de montage van kabels en/of leidingen moet erop worden gelet dat deze niet geknikt of beschadigd worden. De kosten die hierdoor ontstaan, worden door BMW AG niet vergoed.

Extra gelegde kabels en/of leidingen moeten met kabelbinders worden bevestigd. Indien de aangegeven pinkamers bezet zijn, moeten overbruggingen, dubbele krimpelingen of parallelle aanslagen worden toegepast.

Alle afbeeldingen tonen auto's met LHD (stuur links); bij auto's met RHD (stuur rechts) moet op gelijke wijze te werk worden gegaan.

Bestelinstructies

De volgende onderdelen zijn geen onderdeel van de inbouwset en moeten apart worden besteld (zie ETK voor onderdeelnummer en beschrijving):

- Contrastekker MQS **E** (4 stuks)
- Kabel GRIJS 0,35 mm² **F** (12 meter)
- Kabelbinder **G** (15 stuks)
- Paneel regengoot zijwand links **J**
- Paneel regengoot zijwand rechts **K**

Benodigd extra en speciaal gereedschap

Informatie over het benodigde speciale gereedschap is te vinden in de relevante ISTA/AIR-reparatiehandleiding.

Inhoudsopgave

Hoofdstuk	Bladzijde
1. Onderdelenoverzicht inbouwset	4
2. Voorbereiding	5
3. Aansluitoverzicht	6
4. Achterlichten LED aansluiten en monteren	7
5. Afsluitende werkzaamheden en codering	9

1. Onderdelenoverzicht inbouwset

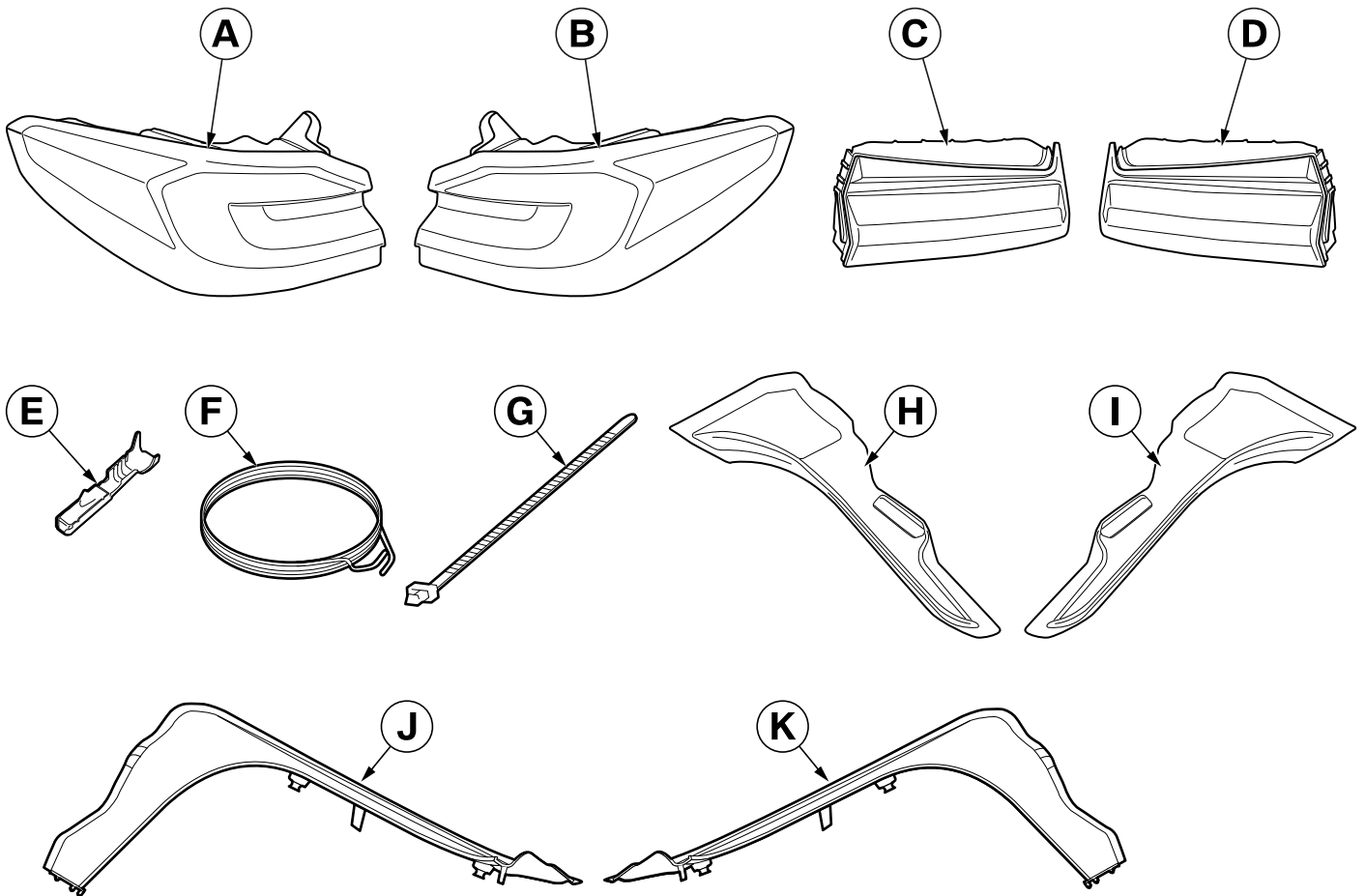

G30 0265 Z

Legenda

- A** Achterlicht zijwand links (afbeelding toont achterlicht G30 als voorbeeld)
- B** Achterlicht zijwand rechts (afbeelding toont achterlicht G30 als voorbeeld)
- C** Achterlicht achterklep links (afbeelding toont achterlicht G30 als voorbeeld)
- D** Achterlicht achterklep rechts (afbeelding toont achterlicht G30 als voorbeeld)
- E** Contrastekker MQS (4 stuks, geen onderdeel van de inbouwset)
- M** Kabel GRIJS 0,35 mm² (12 meter, geen onderdeel van de inbouwset)
- G** Kabelbinder (15 stuks, geen onderdeel van de inbouwset)
- H** Paneel regengoot achterklep links (alleen voor G30)
- I** Paneel regengoot achterklep rechts (alleen voor G30)
- J** Paneel regengoot zijwand links (alleen voor G30, geen onderdeel van de inbouwset)
- K** Paneel regengoot zijwand rechts (alleen voor G30, geen onderdeel van de inbouwset)

2. Voorbereiding

	ISTA/AIR-nr.
Maak de accumulatiekabel los	61 20 900
Demonteer de volgende componenten vooraf	
Achterlicht links en rechts (op zijwand)	63 21 283
Achterlicht links en rechts (op achterklep)	63 21 285
Wielkuipbekleding bagageruimte rechts	51 47 161
Dorpelafdeklijst achter (binnen) rechts	51 47 030
B-stijlbekleding rechtsonder	51 43 150
Dorpelafdeklijst vooraan (binnen) rechts	51 47 000
A-stijlbekleding rechtsonder	51 43 075

3. Aansluitoverzicht

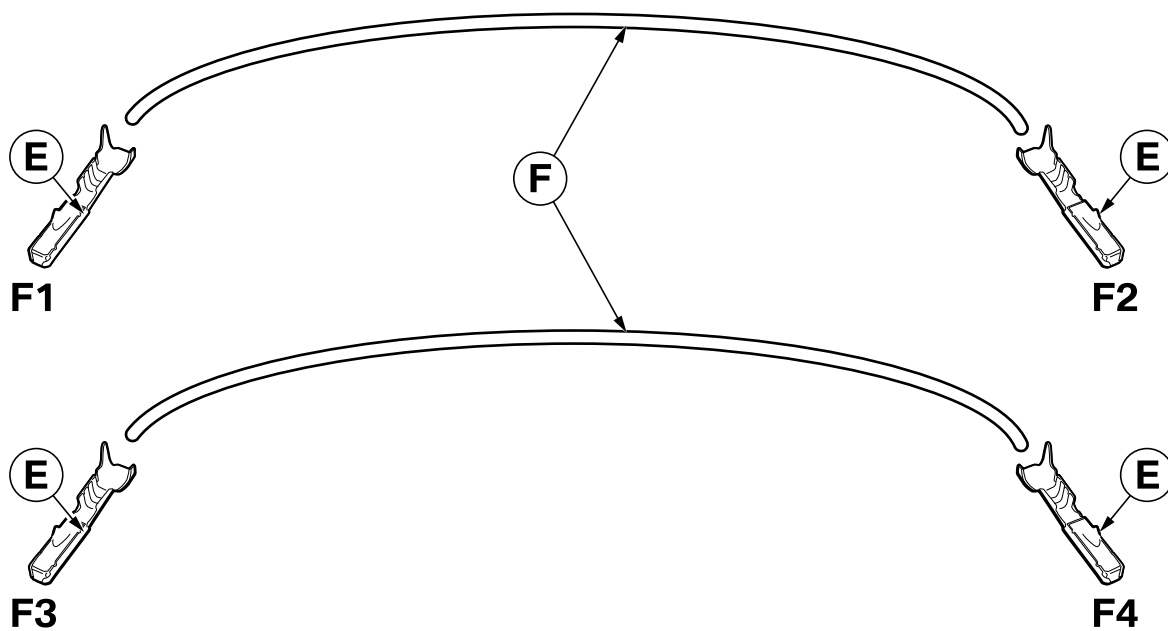

G30 0259 Z

Positie	Aanduiding	Signaal	Kabelkleur/ doorsnede	Aansluitpunt in de auto	Korte naam/ aansluiting
M	Kabel GRIJS	---	---	---	---
F1	Open leiding	TFL_L	GRIJS 0,35 mm ²	Met contrastekker E op achterlicht achterklep links C	E60*1B PIN 4
F2	Open leiding	TFL_R	GRIJS 0,35 mm ²	Met contrastekker E op BDC	A258*3B PIN 50
F3	Open leiding	TFL_L	GRIJS 0,35 mm ²	Met contrastekker E op achterlicht achterklep rechts D	E58*1B PIN 4
F4	Open leiding	TFL_R	GRIJS 0,35 mm ²	Met contrastekker E op BDC	A258*3B PIN 38

4. Achterlichten LED aansluiten en monteren

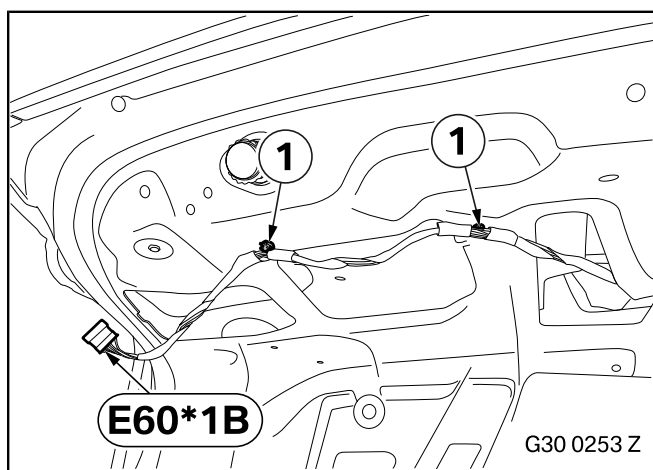

De afbeelding toont voertuig G30. Ga bij voertuigen G31 op overeenkomstige wijze te werk. ◀

Verwijder de beide kabelhouders (1) van de kabelboom naar stekker **E60*1B**, zijn niet meer nodig.

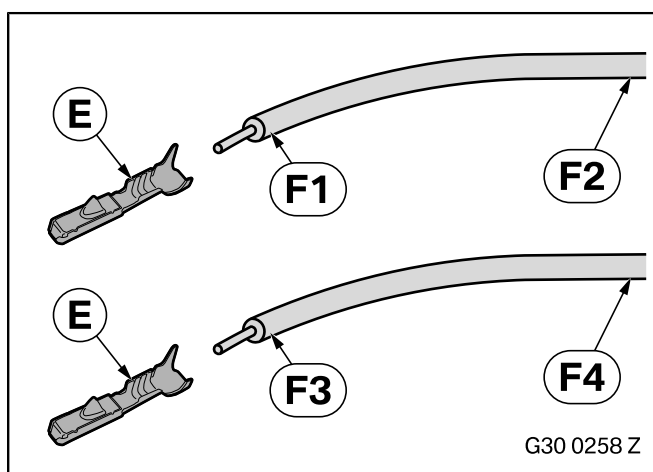

Kort kabel GRIJS **F** in tot een lengte van 7 meter voor **F1/F2** en 5 meter voor **F3/F4**.

Krimp contrastekker MQS **E** vast aan de aftakkingen **F1** en **F3**.

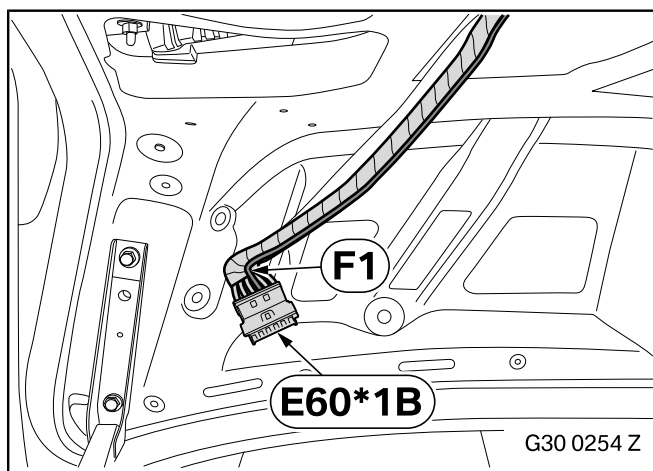

De afbeelding toont voertuig G30. Ga bij voertuigen G31 op overeenkomstige wijze te werk. ◀

Pin alle leidingen uit stekker achterlicht achterklep links **E60*1B** los en pin deze als volgt weer vast:

- leiding ZWART/GEEL in PIN 1
- leiding GEEL/BRUIN in PIN 2
- leiding GEEL/ZWART in PIN 3
- leiding BLAUW/ROOD in PIN 5
- leiding BRUIN in PIN 6

Pin aftakking **F1** vast in PIN 4.

4. Achterlichten LED aansluiten en monteren

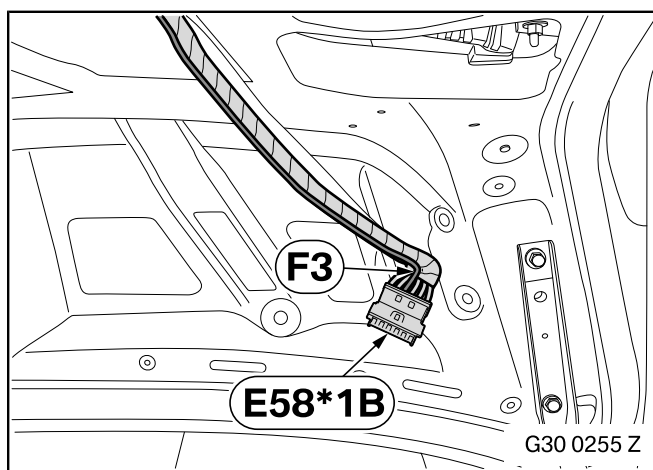

De afbeelding toont voertuig G30. Ga bij voertuigen G31 op overeenkomstige wijze te werk. ◀

Pin alle leidingen uit stekker achterlicht achterklep rechts **E58*1B** los en pin deze als volgt weer vast:

- leiding ZWART/WIT in PIN 1
- leiding BLAUW/ZWART in PIN 2
- leiding GEEL in PIN 3
- leiding BLAUW/WIT in PIN 5
- leiding BRUIN in PIN 6

Pin aftakking **F3** vast in PIN 4.

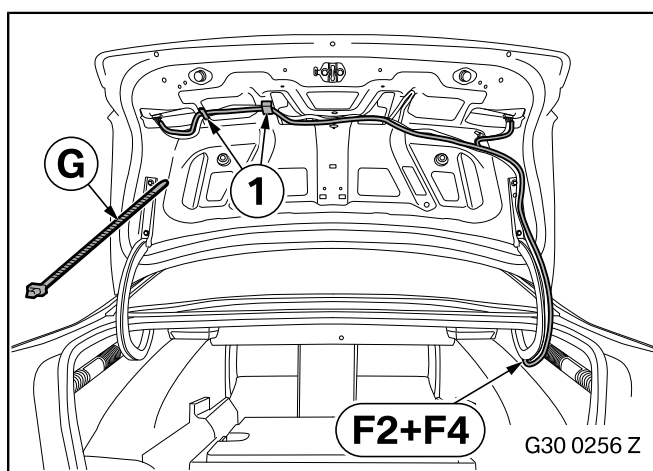

De afbeelding toont voertuig G30. Ga bij voertuigen G31 op overeenkomstige wijze te werk. ◀

Monteer de aftakkingen **F2** en **F4** langs de achterklepkabelboom naar de bagageruimte rechts en zet deze vast met kabelbinders.

Bevestig de achterkabelboom op de aangegeven plekken (1) met tape vast op de achterklep.

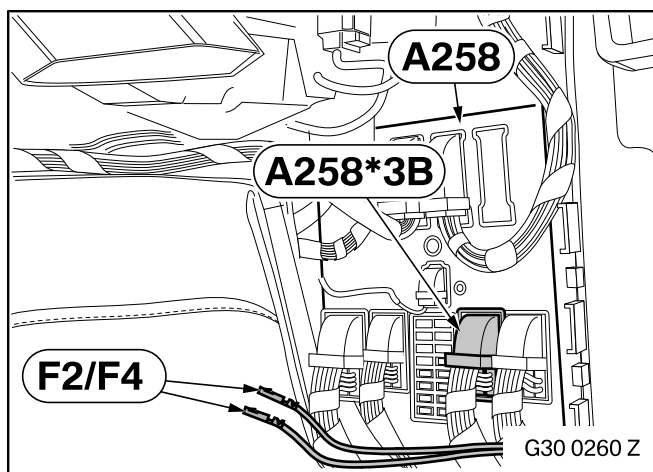

Monteer de aftakkingen **F2** en **F4** langs de rechtse autozijde naar BDC **A258**.

Pin aftakking **F2** vast in stekker **A258*3B** in PIN 50.

Pin aftakking **F4** vast in stekker **A258*3B** in PIN 38.

5. Afsluitende werkzaamheden en codering

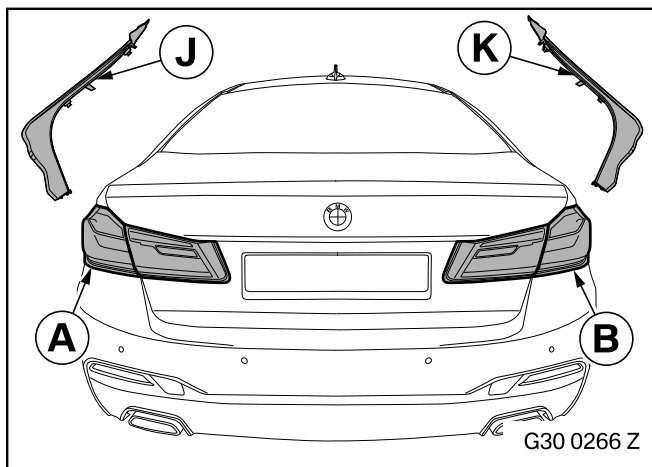

Monteer de achterlichten zijwand **A** en **B** met paneel regengoot zijwand links **J**, en paneel regengoot rechts **K** conform **ISTA/AIR 63 12 283**.

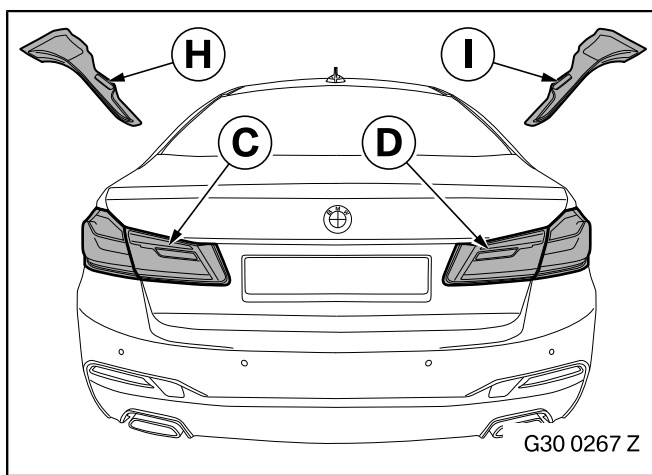

Monteer de achterlichten achterklep **C** en **D** met paneel regengoot achterklep links **H** en paneel regengoot achterklep rechts **I** conform **ISTA/AIR 63 12 285**.

Het inbouwsysteem moet geprogrammeerd/gecodeerd worden.

- Sluit de accu aan
- Sluit de acculader aan op de auto
- Koppel de auto aan het ISTA-werkplaatssysteem
- Vraag het autoprogramma ISTA op
- Volg voor de werkzaamheden met ISTA de aanwijzingen in de ISTA-gebruikersdocumentatie op
- Selecteer “inbouw LCI-achterlichten” via het pad - **Inbouw** - en voltooi het gemaakte plan met maatregelen
- Voer indien nodig met behulp van het ISTA-systeem een voertuigttest uit. Let daarbij op meldingen in het storingsgeheugen en verwijder die eventueel
- Voer een functietest uit
- Assembleer de auto weer op gelijke wijze