

Original BMW accessoires.

Inbouwhandleiding.



Inbouwset aerodynamicasystemen.

BMW 5 Serie Sedan (G30)

BMW 5 Serie Touring (G31)

BMW M5 (F90)

Inbouwsetnummer

Nummer	Omschrijving onderdeel	Type	Montagetijd (u)
51 19 2 414 137	Vorstuk carbon links/rechts	G30/G31	1,00
51 19 2 444 510	Vorstuk carbon links/rechts	G30/G31 MPA	0,75
51 19 2 449 921	Vorstuk carbon links/rechts	F90	0,75
51 19 2 414 139	Vorstuk carbon	G30/G31 (MPA)	0,75
51 19 2 411 019	Dorpelopzetstuk matzwart links	G30/G31	0,50
51 19 2 411 020	Dorpelopzetstuk matzwart rechts	G30/G31	0,50
51 19 2 447 015	Dorpelopzetstuk carbon links	F90	0,50
51 19 2 447 016	Dorpelopzetstuk carbon rechts	F90	0,50
51 19 2 414 142	Achterspoiler carbon	G30/F90	0,75/1,00
51 19 2 457 441	Achterspoiler carbon Pro	G30/F90	0,75/1,00
51 19 2 414 144	Achterspoiler matzwart	G30	0,75
51 19 2 412 405	Achterdiffusor carbon	G30/G31	0,50
51 19 2 446 628	Achterdiffusor carbon	F90	0,50
51 19 2 412 406	Achterdiffusor matzwart	G30/G31	0,50
51 19 2 412 409	Afdeklijst bumper matzwart achter	G30/G31	0,25
51 19 2 412 410	Afdeklijst bumper matzwart achter	G30/G31	0,25

Montagetijd

Zie de tabel voor de montagetijd. Deze tijd kan afwijken, afhankelijk van de toestand en de uitrusting van het voertuig.

De aangegeven montagetijd omvat niet de tijd die voor het programmeren/coderen nodig is.

Bij de berekening van de inbouwkosten moet rekening worden gehouden met het verrekenen van de totale kosten voor de programmeertijd (er mag geen verrekening in het kader van de garantie plaatsvinden).

Belangrijke aanwijzingen

 Bij de G30 mag het "vorstuk carbon" **C** alleen in combinatie met een "achterspoiler carbon" **BA** of "achterspoiler carbon Pro" **IA** op het voertuig worden gemonteerd (zie ETK voor onderdeelnummer en beschrijving).

Bij de G30 mag de "achterspoiler carbon" **BA** alleen in combinatie met een "vorstuk carbon" **C** of "stuwlip midden" op het voertuig worden gemonteerd (zie ETK voor onderdeelnummer en beschrijving).

Bij de G30 mag de "achterspoiler carbon Pro" **IA** alleen in combinatie met een "vorstuk carbon" **C** op het voertuig worden gemonteerd (zie ETK voor onderdeelnummer en beschrijving). ◀

De "achterdiffusor carbon" **FA** of de "achterdiffusor carbon" **HA** kan **niet** bij voertuigen met een trekhaak (**SA 3AC**) worden gemonteerd. Door de montage van "achterdiffusor carbon" **FA** of van "achterdiffusor carbon" **HA** bij voertuigen met comforttoegang (**SA 322**) vervalt de deelfunctie "Smart Opener" van deze speciale optie en wordt die daardoor onbruikbaar.

Na de montage van de inbouwset "achterdiffusor carbon" **FA, HA** en de inbouwset "voorstuk carbon rechts/ links" **A', B'** en "voorstuk carbon" **C** bij de voertuigen 550i en 550d (G30/G31 MPA) moet de inbouw via het pad – **Ombouw** – worden geprogrammeerd/gecodeerd.

Deze inbouwhandleiding is in eerste instantie bedoeld voor gebruik binnen de BMW dealerorganisatie en door BMW geautoriseerde servicedealers.

Deze inbouwhandleiding mag uitsluitend worden gebruikt door vakkundig personeel met de relevante vakkennis van BMW voertuigen.

Alle werkzaamheden moeten met behulp van de actuele BMW reparatiehandleidingen, elektrische schema's, onderhoudshandboeken en montagehandleidingen worden uitgevoerd in een logische volgorde met de voorgeschreven gereedschappen (speciale gereedschappen) en rekening houdend met de geldende veiligheidsvoorschriften.

Beperk bij montage- of werkingsproblemen het zoeken naar storingen tot ca. 0,5 uur voor mechanische resp. 1,0 uur voor elektrische werkzaamheden.



Stuur om onnodig meerwerk of onnodige kosten te voorkomen onmiddellijk via het Aftersales Assistance Portal (ASAP) een aanvraag naar de onderdeeltechnische support.

Geef daarbij het volgende aan:

- chassisnummer
- onderdeelnummer van de inbouwset
- exacte omschrijving van het probleem
- reeds uitgevoerde werkzaamheden

De uitdraai van deze inbouwhandleiding niet archiveren, want via ASAP vindt er dagelijks een update plaats!

Pictogrammen

-  Markeert aanwijzingen die op gevaren attent maken.
-  Markeert aanwijzingen die op bijzonderheden attent maken.
- ◀ Markeert het einde van de waarschuwings- of attentietekst.

Montageaanwijzingen

- In principe moeten alle contact-/lijmvlakken van de te monteren componenten volledig droog, schoon, was-, silicone- en vetvrij zijn. Deze vlakken moeten met een geschikte BMW reiniger of evt. een BMW primer (zie ETK voor beschrijving) worden behandeld conform de gebruiksaanwijzingen van het product in kwestie.
- Tape die wordt gebruikt, moet met een aandrukkracht tussen 10 N/cm² en 50 N/cm² worden aangedrukt.
- Bij het openen van de verpakking moet erop worden gelet dat de delen niet beschadigd worden.
- Alle aanbouwdelen moeten vóór de montage op de juiste pasvorm worden gecontroleerd.
- Alle betrokken onderdelen en hun lijmvlakken moeten bij de montage op kamertemperatuur zijn. De ideale relatieve luchtvochtigheid bedraagt 50 %. Afwijkende waarden veranderen de vermelde tijden.
- Na voltooiing van de kleef- en montagewerkzaamheden moet het voertuig nog minimaal **12 uur** bij kamertemperatuur apart worden gezet.
- Bij gebruik van lijm is het voertuig na **24 uur** rijklaar, na **48 uur** klaar voor de wasstraat. Verplaats het voertuig binnen 24-48 uur slechts met een snelheid van $v_{\max} < 100$ km/h.
- Wanneer de reactietijd van de primer/lijm niet wordt gerespecteerd, kunnen de aanbouwdelen loslaten en tijdens het rijden loskomen. **Ongevalrisico!**

- De montage wordt ten dele uitsluitend op één autozijde afgebeeld; ga op de tegenoverliggende autozijde op dezelfde wijze te werk.
- Alle afbeeldingen tonen auto's met LHD (stuur links); bij auto's met RHD (stuur rechts) moet op gelijke wijze te werk worden gegaan.

Gebruikte termen

Eerste montage: "frontopzetstuk carbon" **C** wordt voor de eerste keer gemonteerd.

Latere montage (bijv. bij een reparatie): het betreffende "frontopzetstuk carbon" **C** wordt nogmaals gemonteerd.

Aanwijzingen voor het spuiten

Alle aanbouwdelen moeten vóór het spuiten op een juiste pasvorm worden gecontroleerd. Met primer behandelde aanbouwdelen moeten vóór het spuiten op passende wijze worden voorbehandeld.

Om te zorgen dat het lakken correct wordt uitgevoerd, moet de inbouwhandleiding aan de autospuitter worden overhandigd.

De spuitinstructies van BMW moeten worden opgevolgd (zie ISTA-nr./AIR-nr. 99 00 ...).

Bestelinstructies

In principe worden de werkmaterialen zoals vloeibare lijm, reinigers en activators in de ETK aan de producten in kwestie toegewezen (zie ETK voor onderdeelnummers en beschrijvingen). Wanneer in de ETK geen werkmaterialen expliciet zijn toegewezen, moeten in principe reinigers, lijm en activators uit het BMW assortiment worden gebruikt.

Benodigd bijzonder en speciaal gereedschap

Geen

Aanwijzingen die aan de klant moeten worden meegedeeld

De volgende aanbouwdelen kunnen naar wens van de klant worden gespoten:

- "Dorpelopzetstuk matzwart rechts" **AA**
- "Dorpelopzetstuk matzwart links" **AB**
- "Achterspoiler matzwart" **CA**
- "Afdeklijst bumper matzwart achter" **DB**
- "Achterdiffusor matzwart" **EA**

 De montage van "voorstuk carbon" **C** beperkt de bodemvrijheid van het voertuig en verkleint de oploophoek aan de voorzijde. Het "voorstuk carbon" **C** moet met regelmatige tussenpozen op botsschade worden gecontroleerd en bij schade door geschoold vakpersoneel worden vervangen. ◀

Inhoudsopgave

Hoofdstuk	Bladzijde
1. Voorbereiding	5
2. Onderdelenoverzicht "voorstuk carbon" G30/G31	6
3. Onderdelenoverzicht "voorstuk carbon" F90	8
4. Onderdelenoverzicht "dorpelopzetstuk matzwart" G30/G31 en "dorpelopzetstuk carbon" F90	9
5. Onderdelenoverzicht "achterspoiler carbon" G30/F90	10
6. Onderdelenoverzicht "achterspoiler matzwart" G30	11
7. Onderdelenoverzicht "achterspoiler carbon Pro" G30/F90	12
8. Onderdelenoverzicht "bumperpaneel matzwart achter" G30/G31	13
9. Onderdelenoverzicht "achterdiffusor matzwart" G30/G31	14
10. Onderdelenoverzicht "achterdiffusor carbon" G30/G31	15
11. Onderdelenoverzicht "achterdiffusor carbon" F90	16
12. Montage "voorstuk carbon rechts/links" G30/G31	17
13. Montage "voorstuk carbon" G30/G31	19
14. Montage "voorstuk carbon rechts/links" F90	24
15. Montage "zijdorpelfolie" G30/G31/F90	26
16. Montage "dorpelopzetstuk matzwart" G30/G31 en "dorpelopzetstuk carbon" F90	27
17. Montage "achterspoiler carbon" G30/F90	30
18. Montage "achterspoiler matzwart" G30	32
19. Montage "achterspoiler carbon Pro" G30/F90	34
20. Montage "adapter drager afdeklijst uitlaatsysteem" G30/G31	35
21. Montage "achterdiffusor matzwart" G30/G31	38
22. Montage "achterdiffusor carbon" G30/G31	40
23. Montage "achterdiffusor carbon" F90	43
24. Afsluitende werkzaamheden en codering	44

1. Voorbereiding

Demonteer de volgende onderdelen vooraf	ISTA-nr./AIR-nr.
Alleen bij de montage van "voorstuk carbon links/rechts" G30/G31	
Stuwlip links/rechts	---
Alleen bij de montage van "voorstuk carbon links/rechts" G30/G31 en "voorstuk carbon" G30/G31	
Stuwlip links/rechts en motorbeschermplaat voorzijde	---
Schokabsorberend element boven (alleen bij voertuigen 550i en 550d)	---
Alleen bij de montage van "achterspoiler carbon"	
Achterspoiler (eventueel reeds gemonteerd standaardonderdeel)	---
Alleen bij de montage van "achterdiffusor matzwart" G30/G31 en "achterdiffusor carbon" G30/G31	
Bodembeplating	---
Achterpaneel	51 12 ...
"Adapter drager afdeklijst uitlaatsysteem"	---
Regeleenheden en antennes van "adapter drager afdeklijst uitlaatsysteem"	---
Reflector links/rechts	---

2. Onderdelenoverzicht "voorstuk carbon" G30/G31

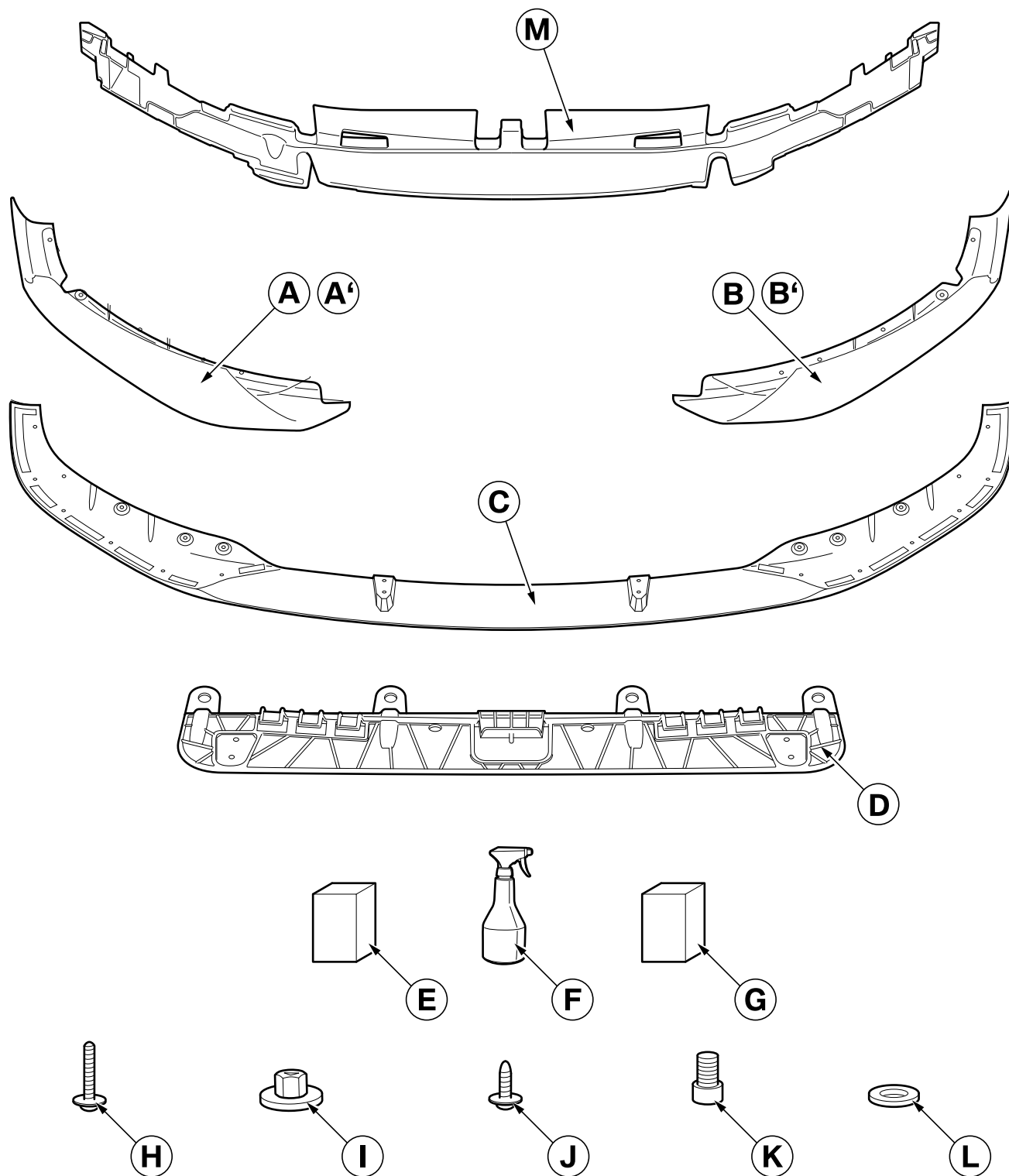

G30 0367 M

2. Onderdelenoverzicht "voorstuk carbon" G30/G31

Legenda

		"Frontopzetstuk carbon links/rechts" Aantal stuks in set 51 19 2 414 137	"Frontopzetstuk carbon" Aantal stuks in set 51 19 2 414 139	"Vorstuk carbon" Aantal stuks in set 51 19 2 444 510	BMW product-aanduiding
A	Vorstuk carbon rechts G30/G31	1	---	---	51 11 2 414 132
A'	Vorstuk carbon rechts G30/G31 MPA	---	---	1	51 11 2 444 532
B	Vorstuk carbon links G30/G31	1	---	---	51 11 2 414 131
B'	Vorstuk carbon links G30/G31 MPA	---	---	1	51 11 2 444 533
C	Frontopzetstuk carbon	---	1	---	51 11 2 414 135
D	Adapter voorzijde boven	---	1	1	51 11 2 431 033
E	Vloeibare lijm (niet inbegrepen in onderdelenset, zie ETK voor beschrijving)	---	---	---	---
F	Reiniger (niet inbegrepen in onderdelenset, zie ETK voor beschrijving)	---	---	---	---
G	Lakstift zwart (niet inbegrepen in onderdelenset, zie ETK voor beschrijving)	---	---	---	---
H	schroef	6	4	4	07 12 9 907 535
I	Kunststof dopmoer met ring	6	---	---	07 14 7 169 847
J	Kruiskopschroef voor kunststof	---	10	10	07 14 6 959 925
K	Inbusbout M5	---	4	4	---
L	Ring M5	---	4	4	---
M	Schokabsorberend element boven G30/G31 MPA (niet inbegrepen in onderdelenset, zie ETK voor beschrijving)	---	---	---	---

3. Onderdelenoverzicht "voorstuk carbon" F90

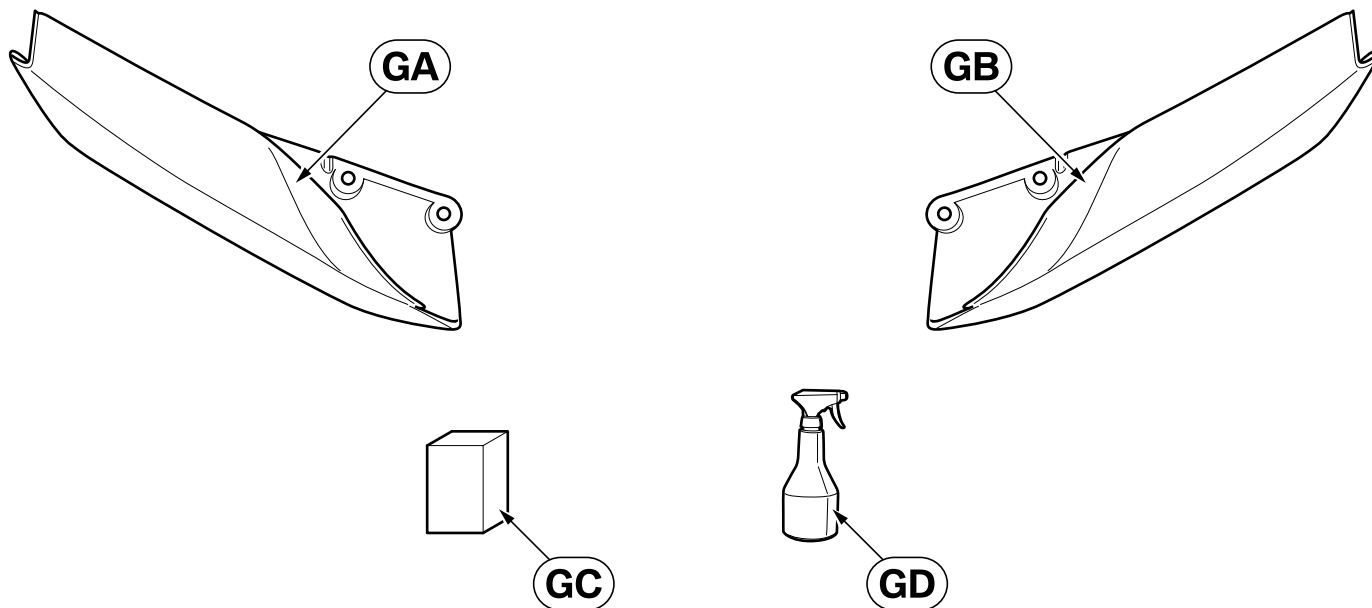

F90 0335 M

Legenda

		"Vorstuk carbon links/rechts" Aantal stuks in set 51 19 2 449 921	BMW artikelnummers
GA	Vorstuk carbon rechts	1	51 11 2 449 922
GB	Vorstuk carbon links	1	51 11 2 449 923
GC	Vloeibare lijm (niet inbegrepen in onderdelenset, zie ETK voor beschrijving)	---	---
GD	Reiniger (niet inbegrepen in onderdelenset, zie ETK voor beschrijving)	---	---

4. Onderdelenoverzicht "dorpelopzetstuk matzwart" G30/G31 en "dorpelopzetstuk carbon" F90

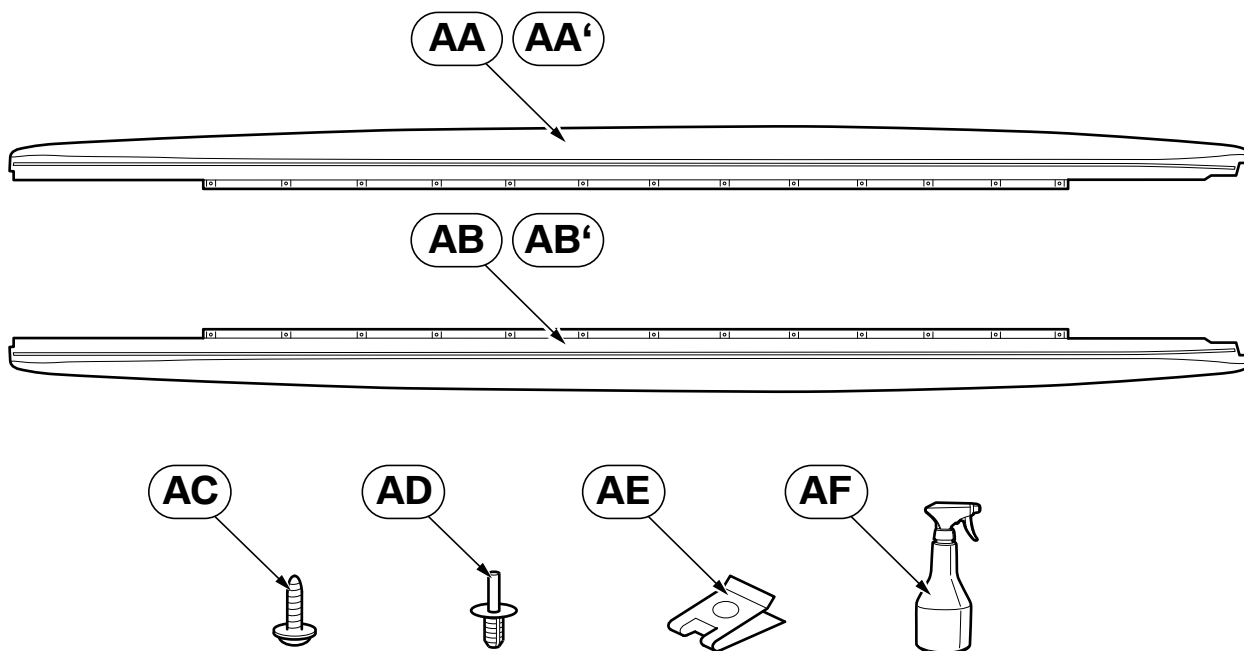

F90 0336 M

Legenda

		"Dorpelopzetstuk matzwart links" Aantal stuks in set 51 19 2 411 019	"Dorpelopzetstuk carbon links" Aantal stuks in set 51 19 2 447 015	"Dorpelopzetstuk matzwart rechts" Aantal stuks in set 51 19 2 411 020	"Dorpelopzetstuk carbon rechts" Aantal stuks in set 51 19 2 447 016	BMW product-aanduiding
AA	Dorpelopzetstuk matzwart rechts	---	---	1	---	51 77 2 411 018
AA'	Dorpelopzetstuk carbon rechts	---	---	---	1	51 77 2 447 020
AB	Dorpelopzetstuk matzwart links	1	---	---	---	51 77 2 411 015
AB'	Dorpelopzetstuk carbon links	---	1	---	---	51 77 2 447 019
AC	Lenskopplaat-schroef	14	14	14	14	07 14 7 133 553
AD	Spreidnagel	18	18	18	18	51 71 7 002 953
AE	Plaatmoer	1	1	1	1	07 14 9 282 347
AF	Reiniger (niet inbegrepen in onderdeelenset, zie ETK voor beschrijving)	---	---	---	---	---

5. Onderdelenoverzicht "achterspoiler carbon" G30/F90

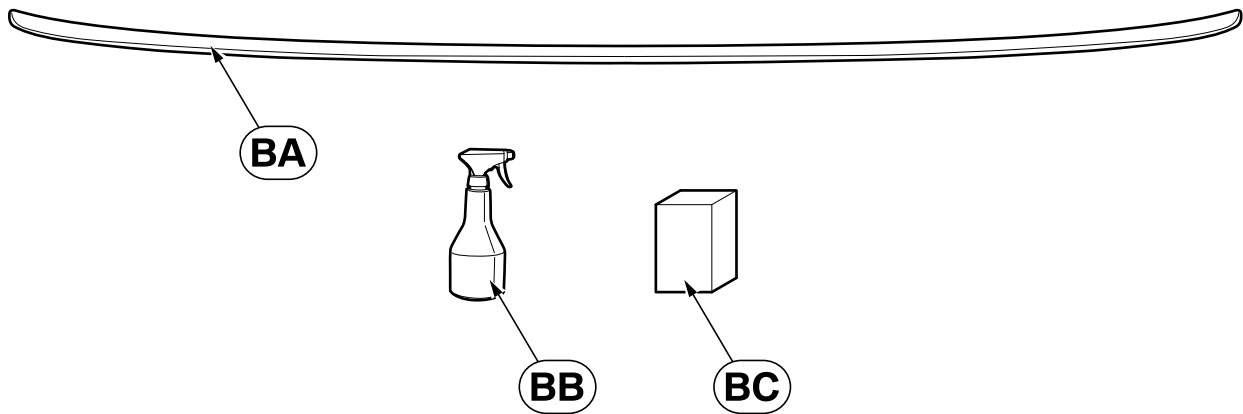

G30 0240 M

Legenda

- BA** Achterspoiler carbon
- BB** Reiniger (niet inbegrepen in onderdelenset, zie ETK voor beschrijving)
- BC** Vloeibare lijm (niet inbegrepen in onderdelenset, zie ETK voor beschrijving)

6. Onderdelenoverzicht "achterspoiler matzwart" G30

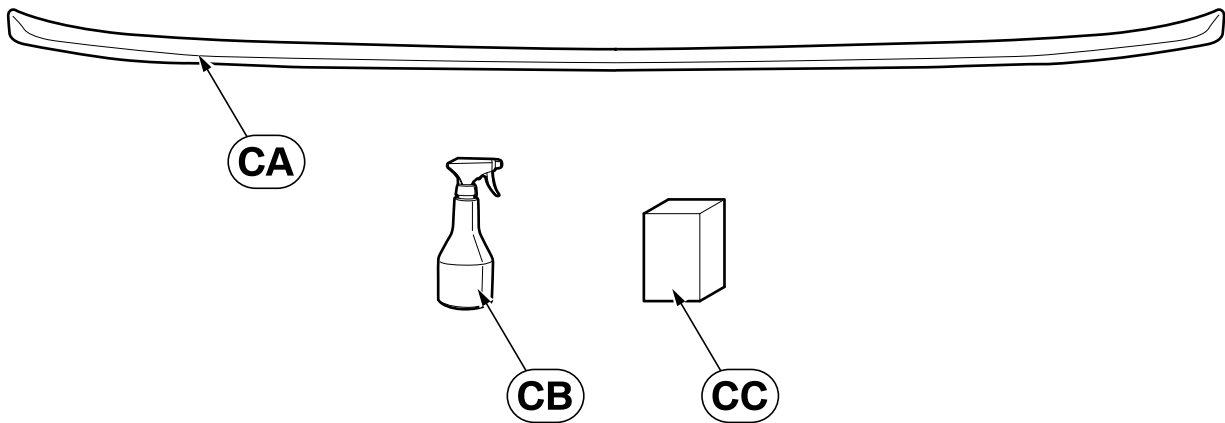

G30 0241 M

Legenda

- CA** Achterspoiler matzwart
- CB** Reiniger (niet inbegrepen in onderdelenset, zie ETK voor beschrijving)
- CC** Vloeibare lijm (niet inbegrepen in onderdelenset, zie ETK voor beschrijving)

7. Onderdelenoverzicht "achterspoiler carbon Pro" G30/F90

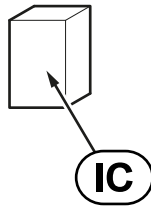
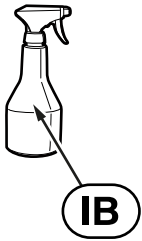
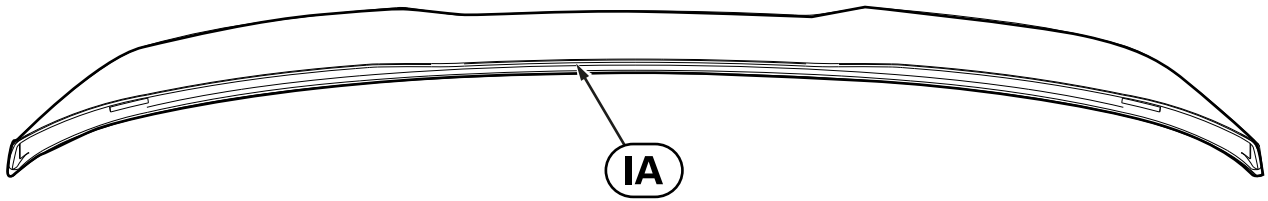

F90 0024 V

Legenda

- IA** Achterspoiler carbon Pro
- IB** Reiniger (niet inbegrepen in onderdelenset, zie ETK voor beschrijving)
- IC** Vloeibare lijm (niet inbegrepen in onderdelenset, zie ETK voor beschrijving)

8. Onderdelenoverzicht "bumperpaneel matzwart achter" G30/G31

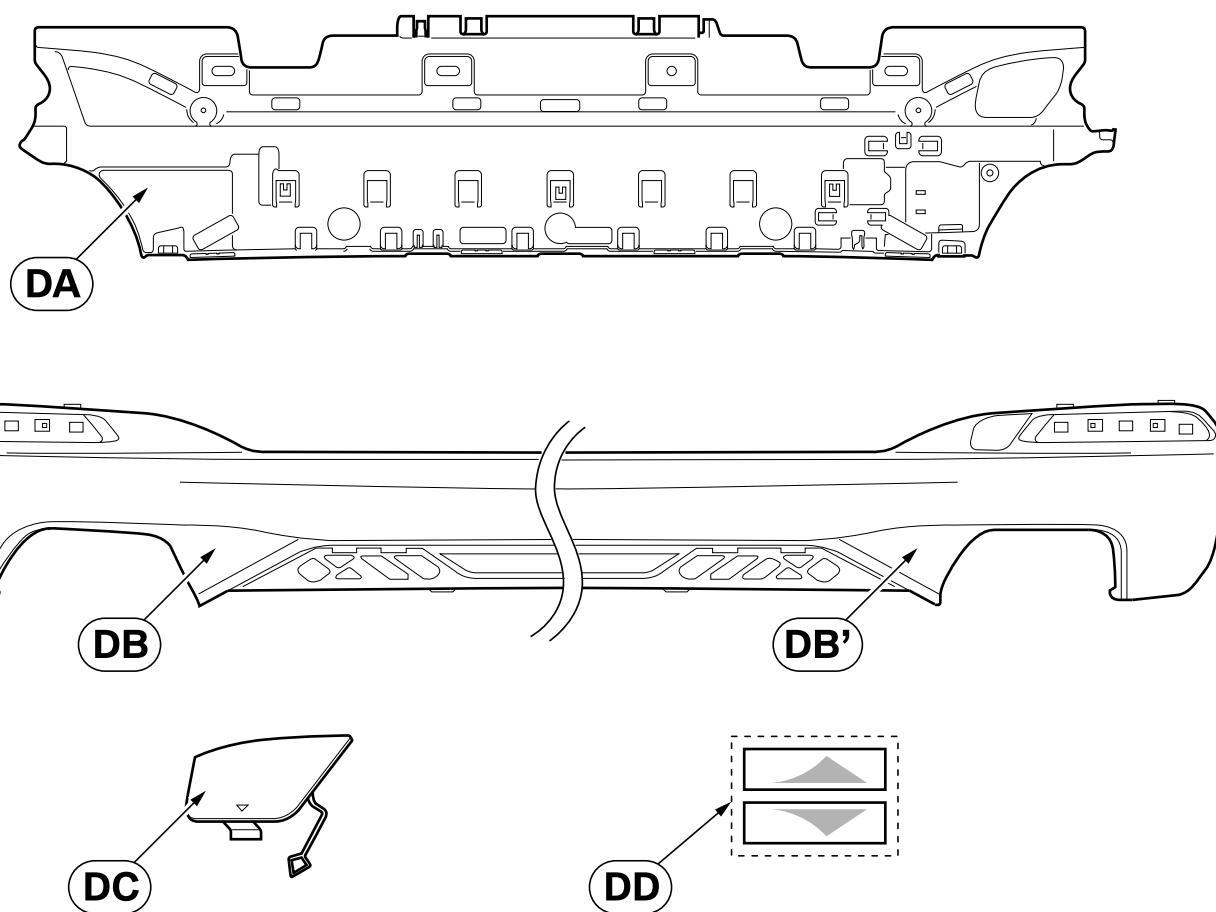

G30 0260 M

Legenda

		"Afdekljst bumper matzwart achter" Aantal stuks in set 51 19 2 412 409 (zie ETK voor beschrijving) inbegrepen	"Afdekljst bumper matzwart achter" Aantal stuks in set 51 19 2 412 410 (zie ETK voor beschrijving) inbegrepen	BMW product-aanduiding
DA	Adapter drager afdekljst uitlaatsysteem	1	1	51 12 2 433 186
DB	Afdekljst bumper matzwart achter	1	---	51 12 2 414 413
DB'	Afdekljst bumper matzwart achter	---	1	51 12 2 414 414
DC	Afdekking sleepoog	1	1	51 12 2 412 408
DD	Sjabloon met snijmarge (alleen nodig bij voertuigen met een grotere bodembeplating) – Rode sjabloon voor rechtse voertuigzijde – Blauwe sjabloon voor linkse voertuigzijde	1	1	---

☐ Alle afbeeldingen tonen ter vereenvoudiging de "afdekljst bumper matzwart achter" **DB** in 6-cilinderoptiek. Bij de montage van de "afdekljst bumper matzwart achter" **DB'** in 8-cilinderoptiek is moet op gelijke wijze te werk worden gegaan. ◀

9. Onderdelenoverzicht "achterdiffusor matzwart" G30/G31

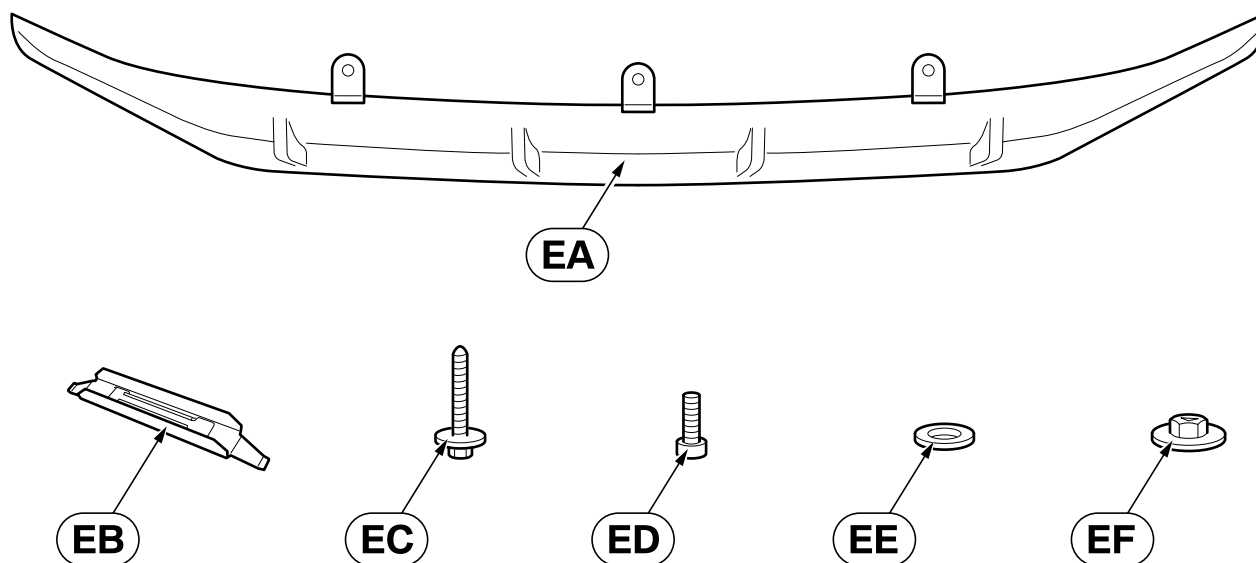

G30 0261 M

Legenda

		"Achterdif- fusor matzwart" Aantal stuks in set 51 19 2 412 406	BMW productaanduiding
EA	Achterdiffusor matzwart	1	51 12 2 412 411
EB	Klem	10	07 14 9 241 763
EC	Zeskantbout voor kunststof	3	07 14 9 110 670
ED	ISA-schroef met ring	2	07 12 9 905 262
EE	Onderlegging	2	07 11 9 904 206
EF	Zeskantmoer met ring	2	51 16 9 157 035

10. Onderdelenoverzicht "achterdiffusor carbon" G30/G31

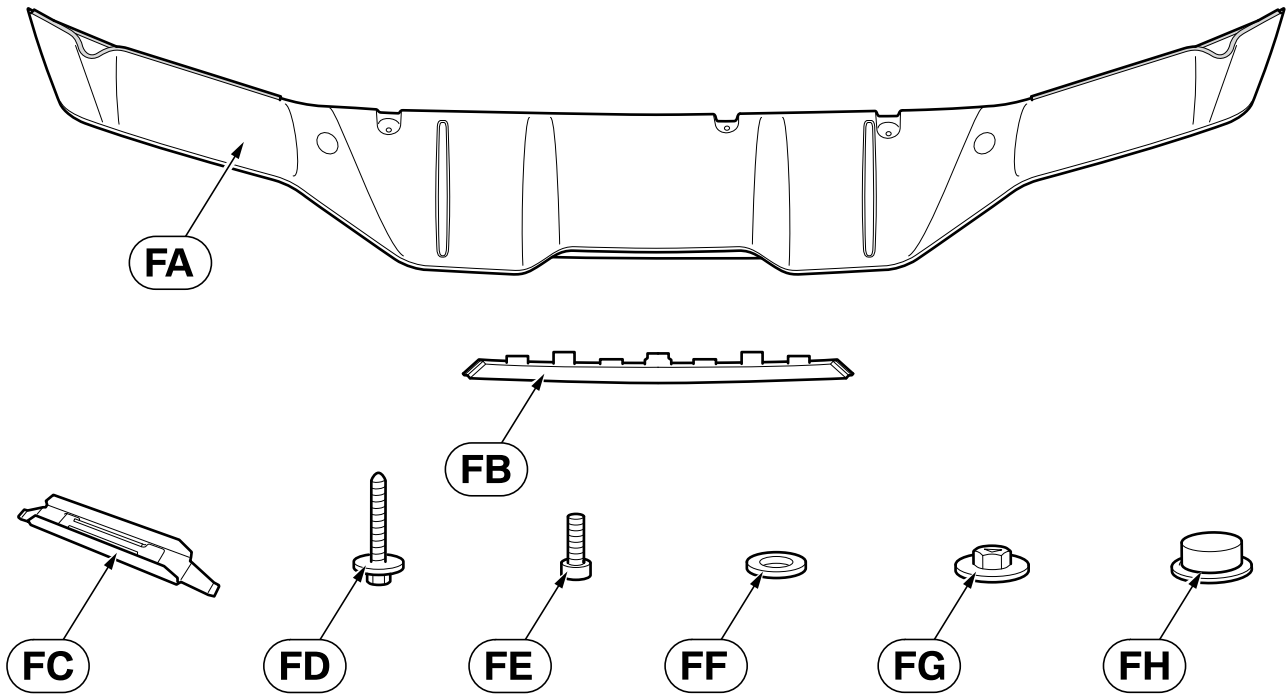

G30 0262 M

Legenda

		"Achterdiffusor carbon" Aantal stuks in set 51 19 2 412 405	BMW productaanduiding
FA	Achterdiffusor carbon (incl. voorgesmonteerde randbescherming)	1	51 12 2 412 412
FB	Sierpaneel matzwart achter	1	51 12 2 412 407
FC	Klem	15	07 14 9 241 763
FD	Zeskantschroef	2	07 14 9 213 164
FE	ISA-schroef met ring	2	07 12 9 905 262
FF	Onderlegring	2	07 11 9 904 206
FG	Zeskantmoer met ring	2	51 16 9 157 035
FH	Afsluitplug Ø 25,5 mm	2	---

11. Onderdelenoverzicht "achterdiffusor carbon" F90

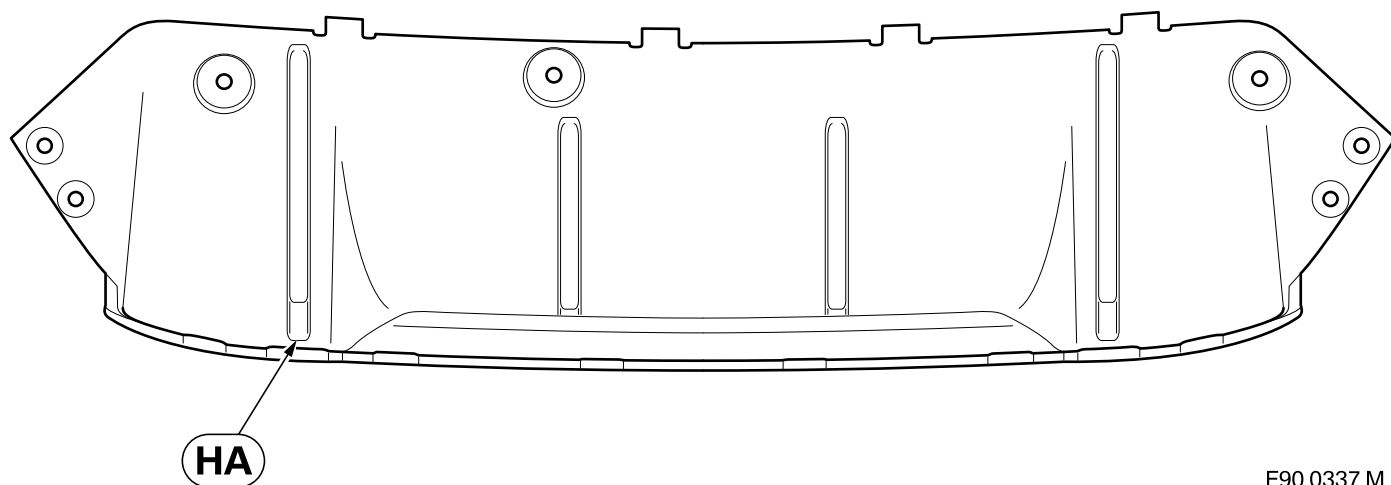

F90 0337 M

Legenda

HA Achterdiffusor carbon

12. Montage "voorstuk carbon rechts/links" G30/G31

☒ Alle afbeeldingen tonen de montage van "voorstuk carbon rechts" **A**. Bij de montage van "voorstuk carbon links" **B**, **B'** en "voorstuk carbon rechts" **A'** moet op gelijke wijze te werk worden gegaan. ◀

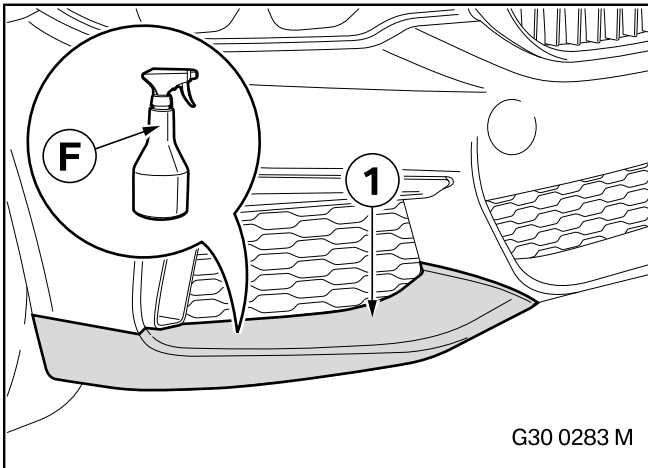

Alleen voor voertuigen 550i en 550d:

"Schokabsorberend element boven" conform **ISTA/AIR** demonteren en het nieuwe "schokabsorberend element boven" conform **ISTA/AIR** monteren.

Voor alle voertuigen:

☒ De lijmvlakken moeten volledig droog, schoon, was- en vetvrij zijn. ◀

Reinig het oppervlak (1) van het voertuig met reiniger **F** (niet inbegrepen in onderdelenset, zie ETK voor beschrijving).

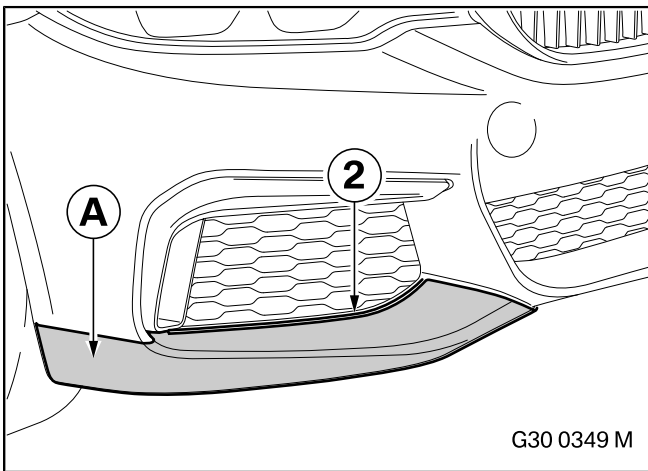

Alleen bij lichte lakkleuren:

Breng "voorstuk carbon rechts" **A** aan, lijn dit uit en teken met geschikte hulpmiddelen aan de binnenkant een markering (2) af.

Verwijder "voorstuk carbon rechts" **A**.

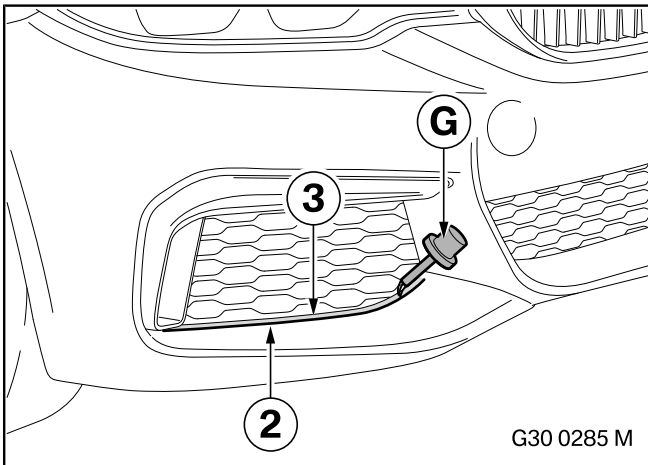

Alleen bij lichte lakkleuren:

Markeer het oppervlak (3) tussen de afgetekende markering (2) en het rooster met "lakstift zwart" **G**.

12. Montage "voorstuk carbon rechts/links" G30/G31

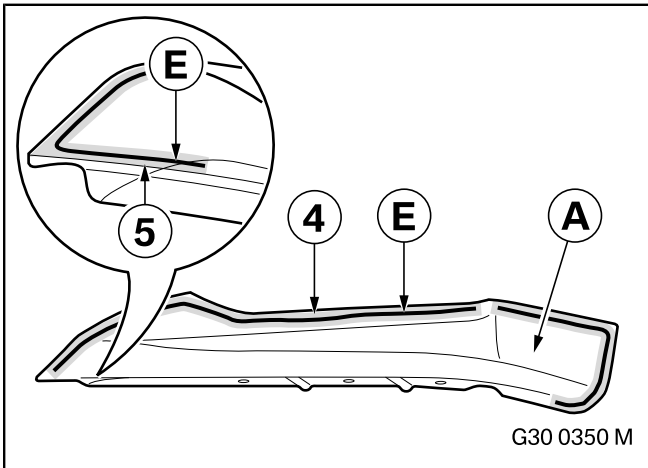

De lijmvlakken moeten volledig droog, schoon, was- en vetvrij zijn. ◀

Schuur en reinig oppervlak (4) en (5) van "voorstuk carbon rechts" **A** met geschikte middelen.

Breng een afdoende hoeveelheid vloeibare lijm **E**, zoals afgebeeld in de vorm van een lijmrups, **ruim** aan op "voorstuk carbon rechts" **A**.

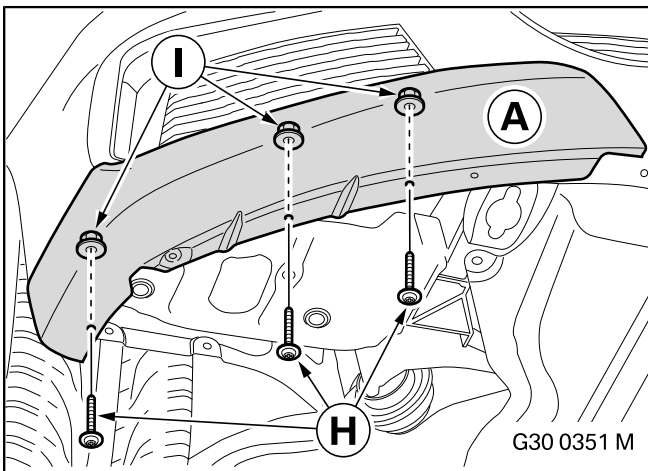

Verwijder overtollige vloeibare lijm **E** onmiddellijk. ◀

"Vorstuk carbon rechts" **A** aanbrengen, uitlijnen, aandrukken en monteren met de schroeven **H** en de kunststof dopmoeren met ring **I**.

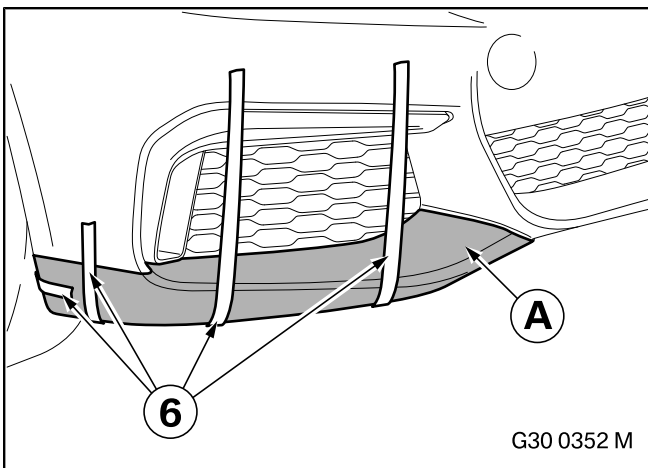

Let erop dat de naad gelijkmatig verloopt. ◀

Zet "voorstuk carbon rechts" **A** zodanig met tape (6) vast dat de naad gelijkmatig verloopt.

Tape (6) kan op zijn vroegst na 6 uur worden verwijderd.

Wanneer tevens naast "voorstuk carbon rechts" **A** en "voorstuk carbon links" **B** ook "voorstuk carbon" **C** wordt gemonteerd, moet deze montageschrijftap worden overgeslagen. ◀

Monteer de stuwlip conform **ISTA/AIR**.

13. Montage "voorstuk carbon" G30/G31

- ☒ Alle afbeeldingen tonen de montage van "voorstuk carbon" **C** voor de G30/G31.
Voor de voertuigen 550i en 550d moet op gelijke wijze te werk worden gegaan. ◀

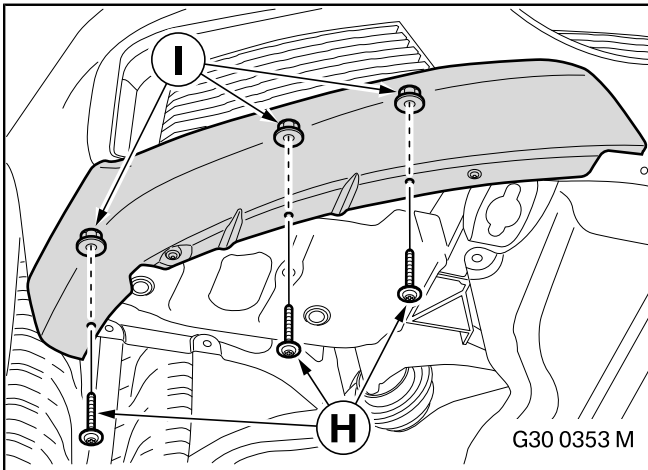

- ⚠ Wanneer eerder "voorstuk carbon rechts" **A** en "voorstuk carbon links" **B** werden gemonteerd, moet voor vloeibare lijm **E** een uithardingstijd van 6 uur worden aangehouden. ◀

Demonteer de stuwlip en "motorbeschermplaat voorzijde" conform **ISTA/AIR**.

Demonteer de schroeven **H** en kunststof dopmoeren met ring **I**.

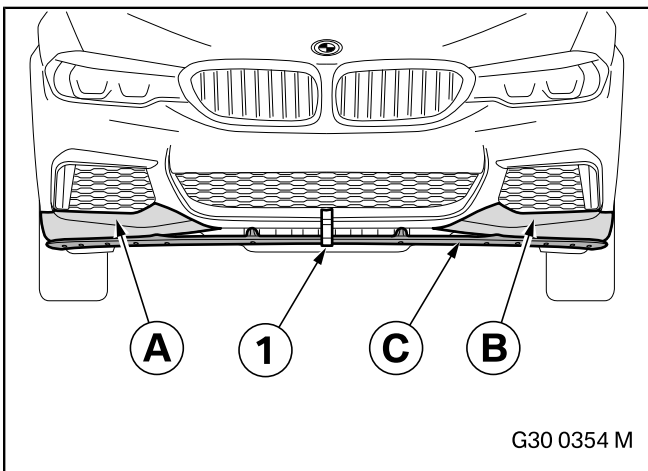

- ☒ Voor deze werkzaamheden is een tweede medewerker nodig. ◀

Houd "voorstuk carbon" **C** vast en centreer. Let daarbij op het naadverloop naar "voorstuk carbon rechts" **A** en "voorstuk carbon links" **B**.

Zet "frontopzetstuk carbon" **C** in het midden met tape (1) vast.

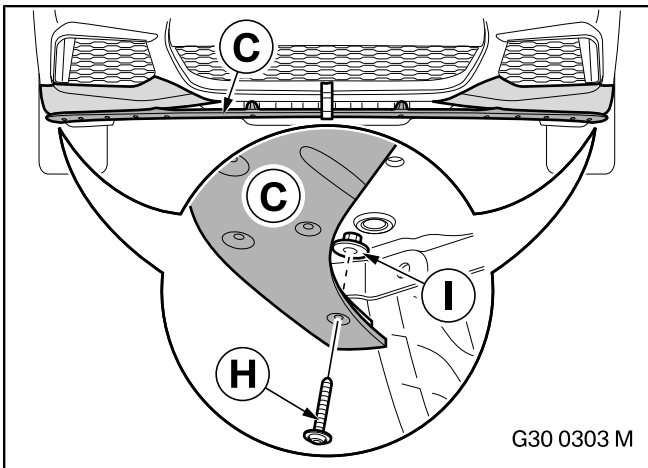

- ☒ Voor deze werkzaamheden is een tweede medewerker nodig. ◀

Zet "frontopzetstuk carbon" **C** met de schroeven **H** en kunststof dopmoeren met ring **I** vast.

13. Montage "voorstuk carbon" G30/G31

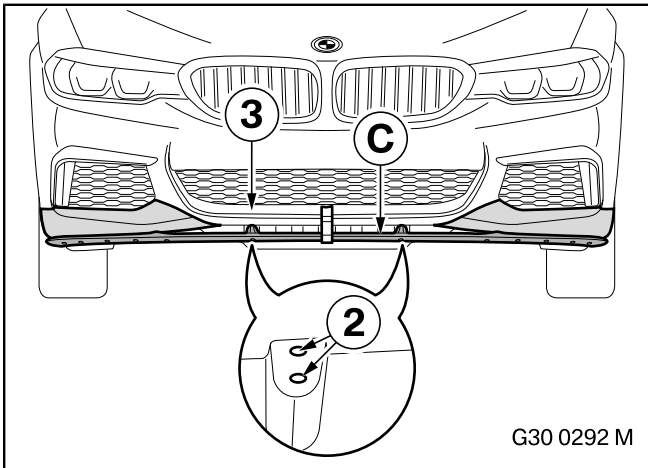

Markeer de bevestigingspunten (2) van "frontopzetstuk carbon" **C** op de bumperdrager (3) met geschikte hulpmiddelen (4x).

Demonteer "frontopzetstuk carbon" **C**.

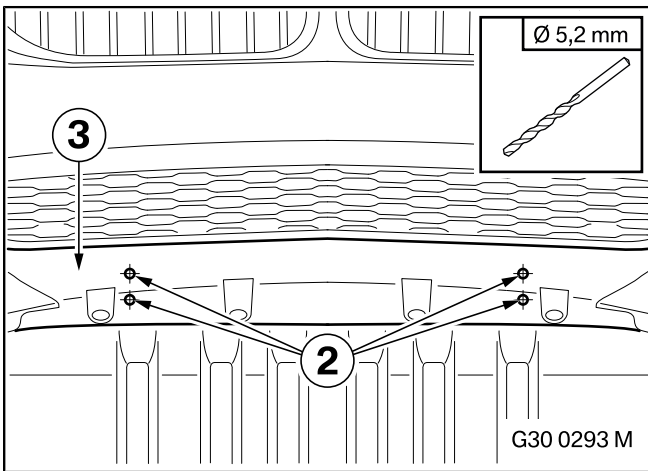

Let bij het boren op de boordiepte, zodat de daaronder liggende onderdelen niet beschadigd worden. ◀

Gebruik een boor van Ø 5,2 mm om de afgetekende bevestigingspunten (2) over te brengen in de bumperdrager (3).

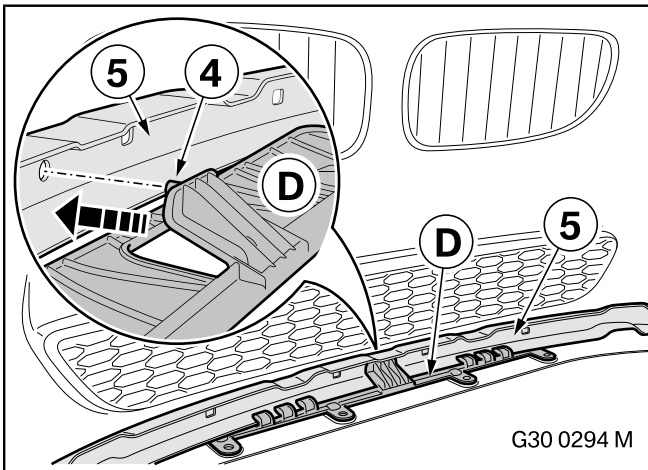

Breng "adapter voorzijde boven" **D** met bouten (4) in de richting van de pijl in de dwarsdrager (5) aan.

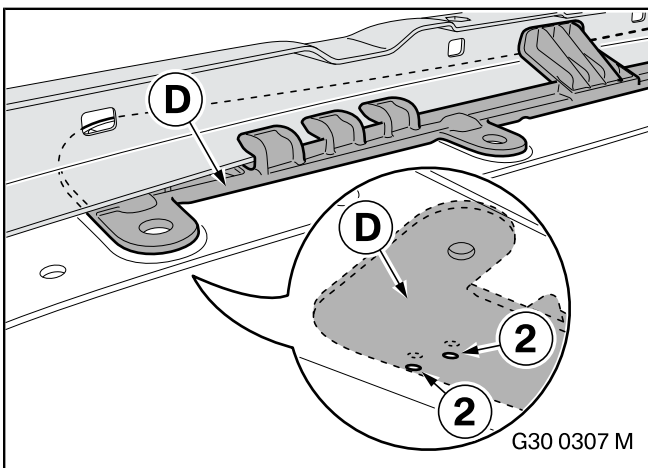

Lijn "adapter voorzijde boven" **D** uit met de bevestigingspunten (2).

13. Montage "voorstuk carbon" G30/G31

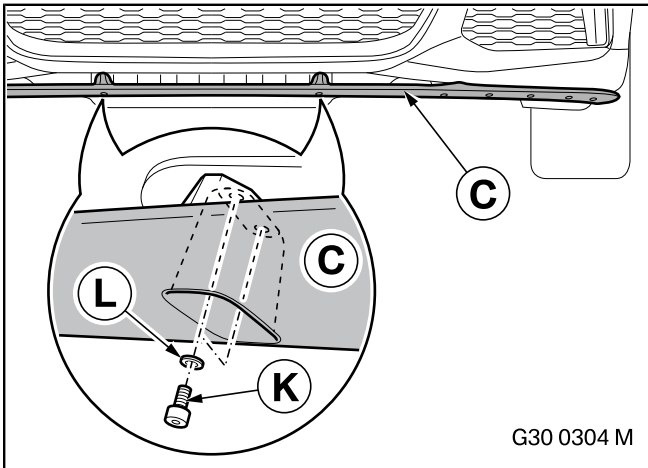

Monteer "frontopzetstuk carbon" **C** met inbusbouten **K** en ringen **L**.

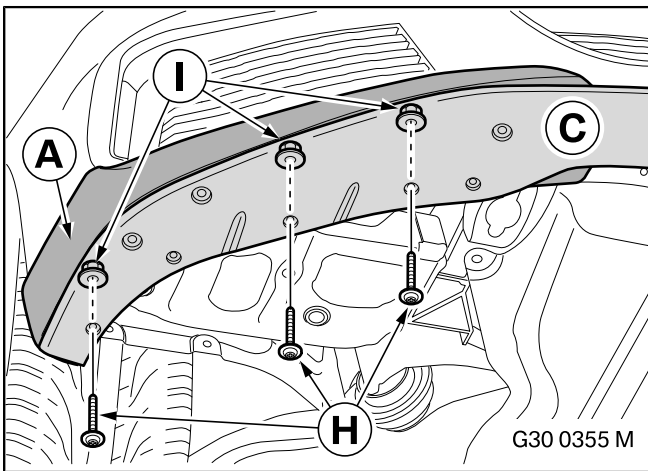

Lijn "voorstuk carbon" **C** uit en monteer dit met schroeven **H** en kunststof dopmoeren met ring **I**. Let daarbij op het naadverloop naar "voorstuk carbon rechts" **A** en "voorstuk carbon links" **B**.

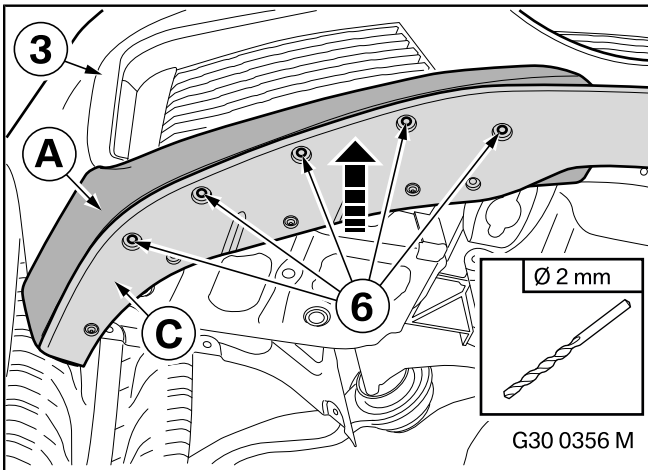

De boorgaten moeten door "voorstuk carbon rechts" **A**, "voorstuk carbon links" **B** en de bumperdrager (3) lopen. Let bij het boren op de boordiepte, zodat de daaronder liggende onderdelen niet beschadigd worden. ◀

Druk "frontopzetstuk carbon" **C** aan.

Gebruik een boor van $\varnothing 2$ mm om de bevestigingspunten (6) over te brengen.

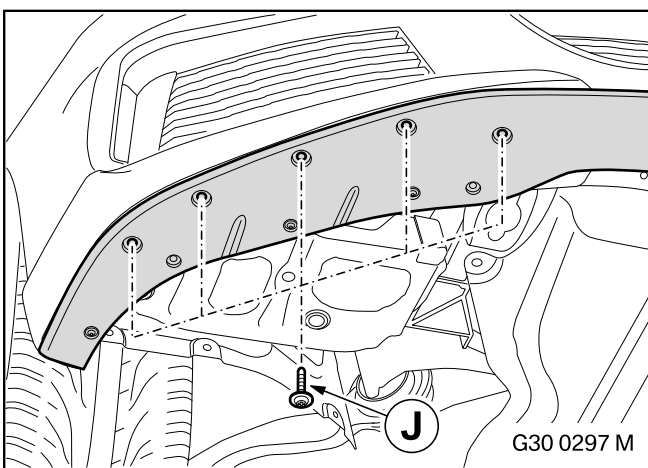

Houd bij de montage het aangegeven aanhaalmoment aan. ◀

Draai de kruiskopschroeven voor kunststof **J** met 5 Nm vast.

13. Montage "voorstuk carbon" G30/G31

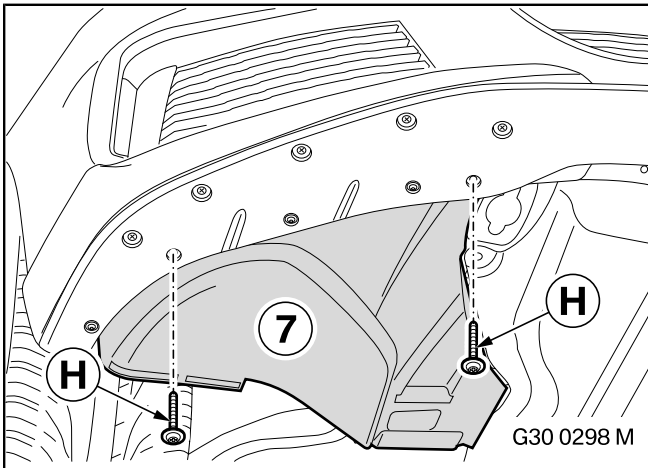

Monteer de stuwlip (7) met de schroeven **H**.

Monteer de resterende schroefverbindingen van de stuwlip (7) conform **ISTA/AIR**.

Monteer de "motorbeschermplaat voorzijde" conform **ISTA/AIR**.

Alleen voor latere montage (bijv. bij een reparatie)

▶ Bij een latere montage worden "voorstuk carbon rechts" **A** en "voorstuk carbon links" **B** met "voorstuk carbon" **C** verlijmd.

Voor de voertuigen 550i en 550d moet op gelijke wijze te werk worden gegaan. ◀

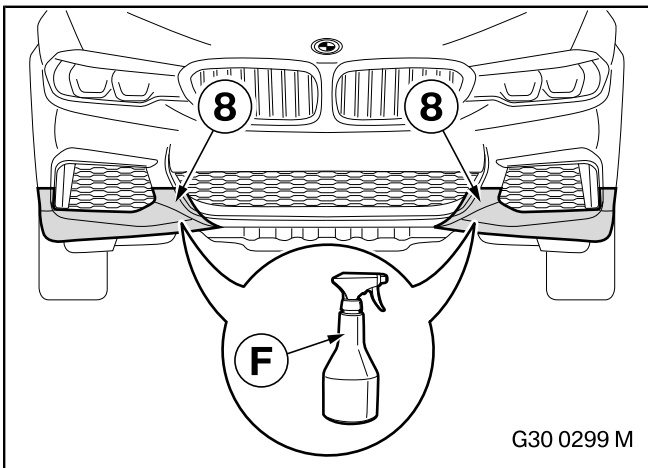

Demonteer de stuwlip en "motorbeschermplaat voorzijde" conform **ISTA/AIR**.

Demonteer een beschadigd "frontopzetstuk carbon" **C**.

▶ De lijmvlakken moeten volledig droog, schoon, was- en vetvrij zijn. ◀

Reinig de oppervlakken (8) van het voertuig met reiniger **F** (niet inbegrepen in onderdelenset, zie ETK voor beschrijving).

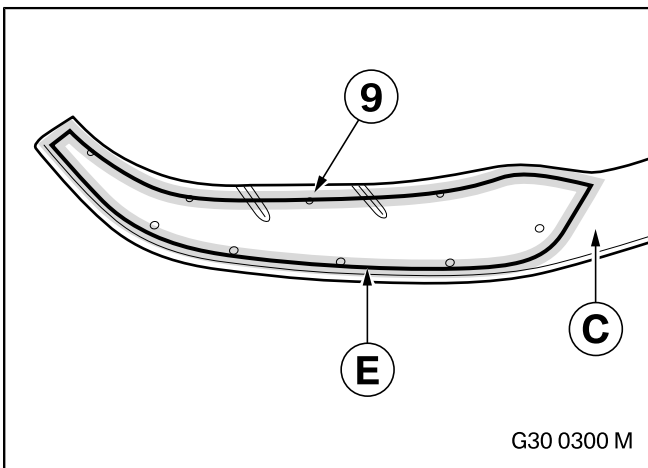

▶ De lijmvlakken moeten volledig droog, schoon, was- en vetvrij zijn. ◀

Schuur de oppervlakken (9) van "frontopzetstuk carbon" **C** met geschikte middelen op en reinig ze.

Breng een afdoende hoeveelheid vloeibare lijm **E**, zoals afgebeeld in de vorm van een lijmrups, **ruim** aan op "frontopzetstuk carbon" **C**.

13. Montage "voorstuk carbon" G30/G31

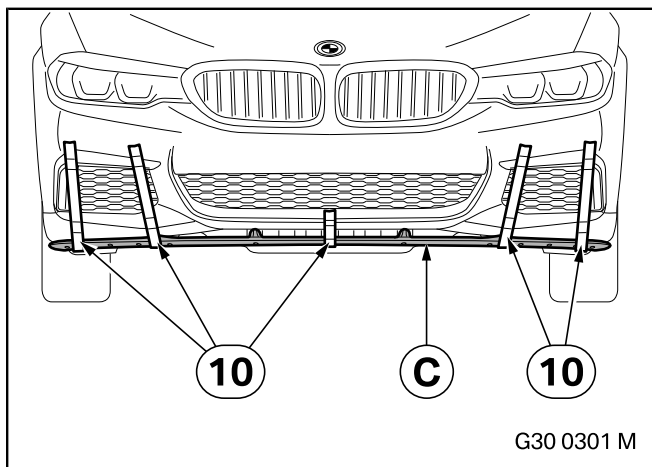

☒ Verwijder overtollige vloeibare lijm **E** onmiddellijk. ◀

☒ Let erop dat de naad gelijkmatig verloopt. ◀

Breng "frontopzetstuk carbon" **C** aan, uitlijnen, aandrukken en zodanig met tape (10) vastzetten dat een gelijkmatig naadverloop aanwezig is.

Tape (10) kan op zijn vroegst na 6 uur worden verwijderd.

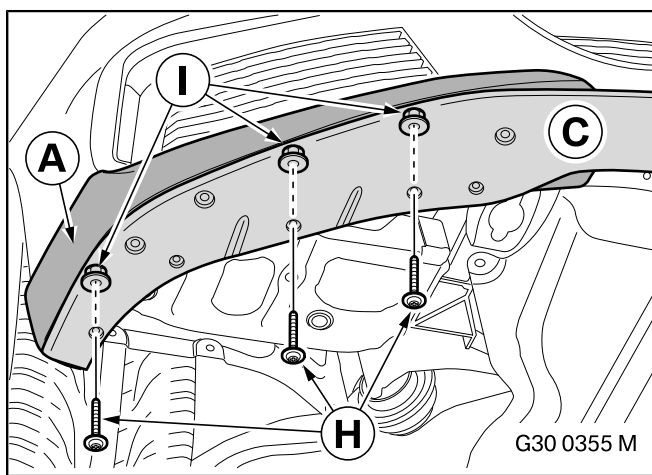

Monteer "frontopzetstuk carbon" **C** met de schroeven **H** en kunststof dopmoeren met ring **I**.

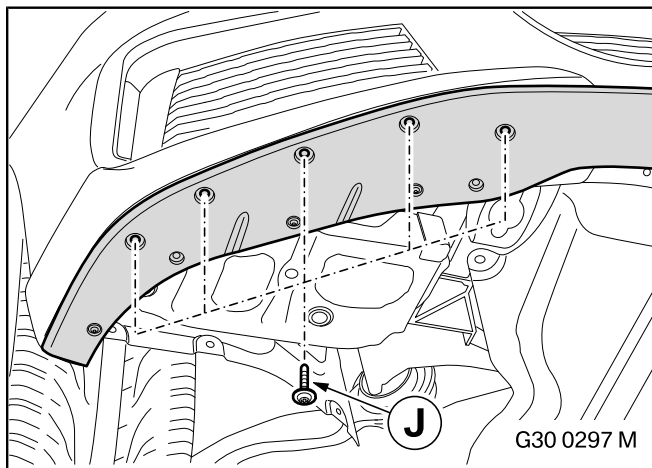

⚠ Houd bij de montage het aangegeven aanhaalmoment aan. ◀

Draai de kruiskopschroeven voor kunststof **J** met 5 Nm vast.

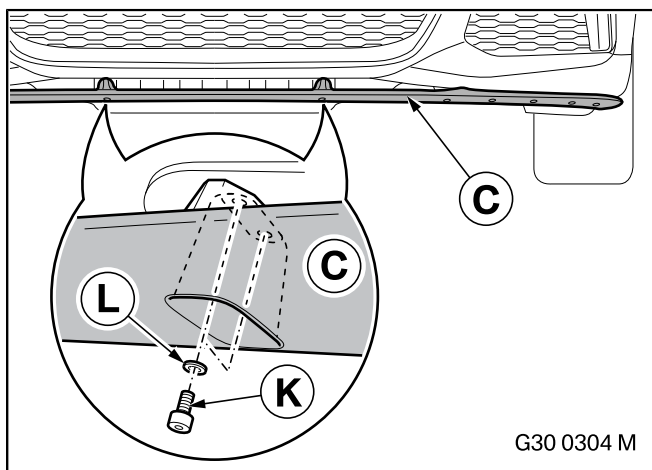

Monteer "frontopzetstuk carbon" **C** met inbusbouten **K** en ringen **L**.

Monteer de stuwlip en "motorbeschermpaat voorzijde" conform **ISTA/AIR**.

14. Montage "voorstuk carbon rechts/links" F90

- ▶ Alle afbeelding tonen de montage van "voorstuk carbon links" **GB**.
Bij de montage van "voorstuk carbon rechts" **GA** moet op gelijke wijze te werk worden gegaan. ◀

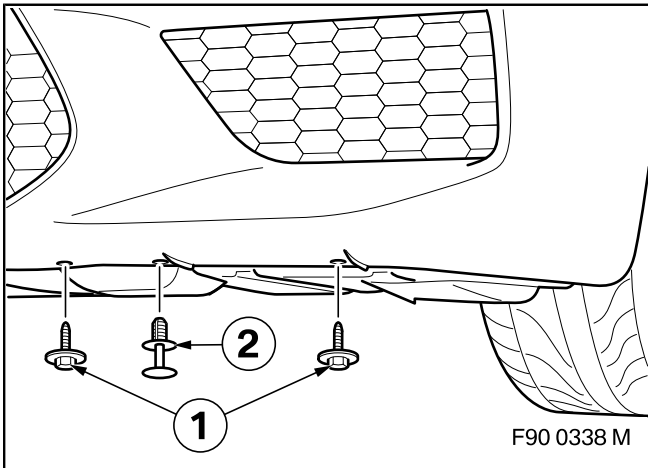

Demonteer de schroeven (1) en clip (2) conform **ISTA/AIR**.

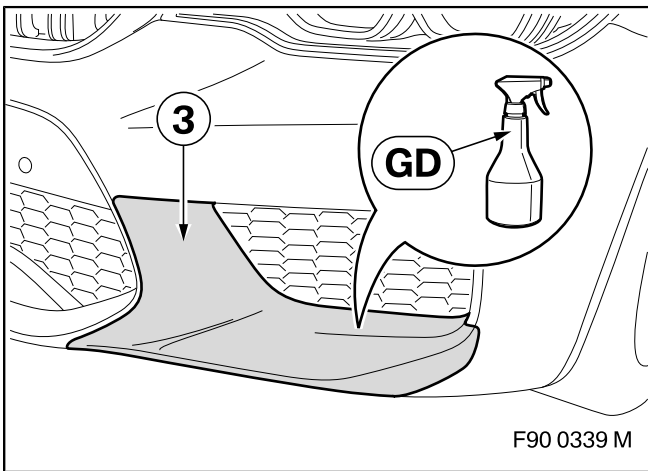

- ▶ De lijmvlakken moeten volledig droog, schoon, was- en vetvrij zijn. ◀

Reinig het oppervlak (3) van de auto met reiniger **GD** (niet inbegrepen in onderdelenset, zie ETK voor beschrijving).

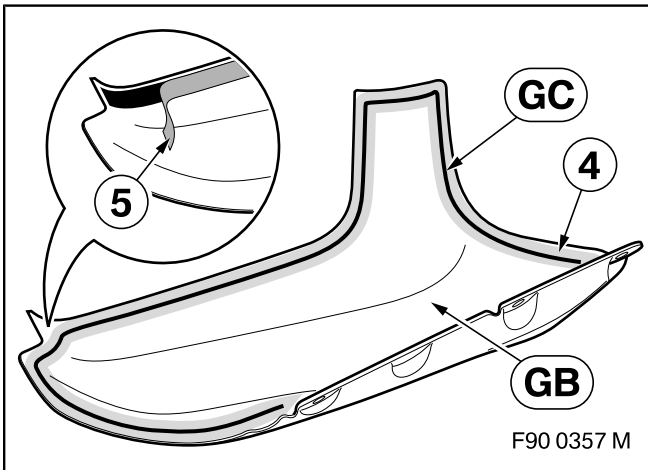

- ▶ De lijmvlakken moeten volledig droog, schoon, was- en vetvrij zijn. ◀

Reinig het oppervlak (4) van "voorstuk carbon links" **GB** met reiniger **GD** (niet inbegrepen in onderdelenset, zie ETK voor beschrijving).

Maak de beschermende plakfolie (5) van alle gedeeltes op het "voorstuk carbon links" **GB** een stukje los.

Breng een afdoende hoeveelheid vloeibare lijm **GC**, zoals afgebeeld in de vorm van een lijmrups, **ruim** aan op "voorstuk carbon links" **GB**.

14. Montage "voorstuk carbon rechts/links" F90

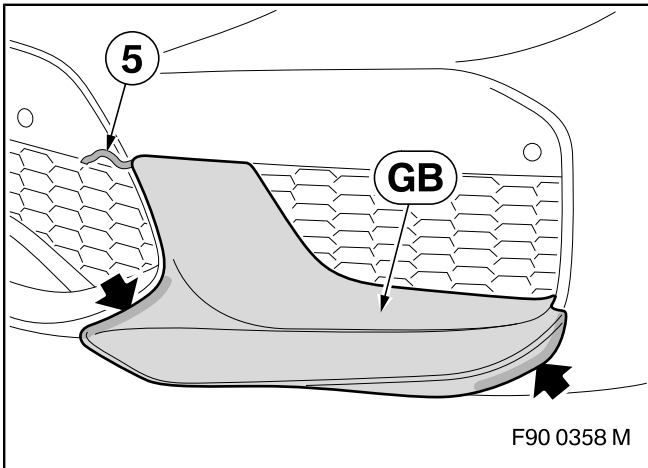

- ▶ Let erop dat de losgemaakte uiteinden van de beschermende plakfolies (5) zichtbaar zijn. ◀

Breng "voorstuk carbon links" **GB** aan en lijn dit uit.

Trek de beschermende plakfolie (5) volledig af van alle gedeeltes en druk "voorstuk carbon links" **GB** aan.

- ▶ Mocht in de gemarkeerde gedeelten (pijlen) niet voldoende vloeibare lijm **GC** aanwezig zijn, kan die met de bijgevoegde spatel van buitenaf in de naad worden gedrukt om een aantrekkelijk plakbeeld te realiseren. ◀

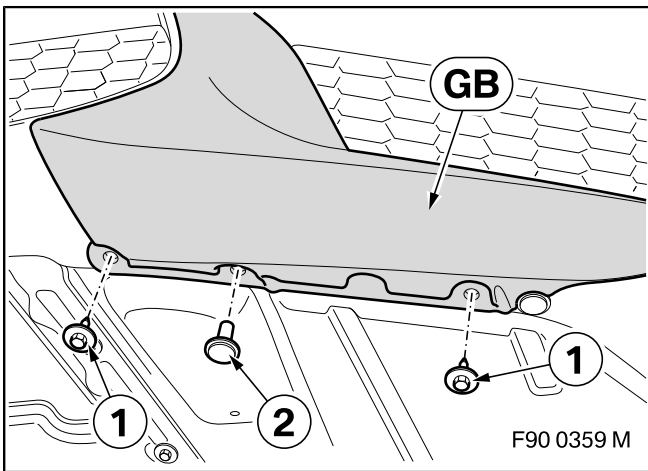

- ▶ Let erop dat de naad gelijkmatig verloopt. ◀

Monteer "voorstuk carbon links" **GB** met de schroeven (1) en de clip (2) van het standaardonderdeel.

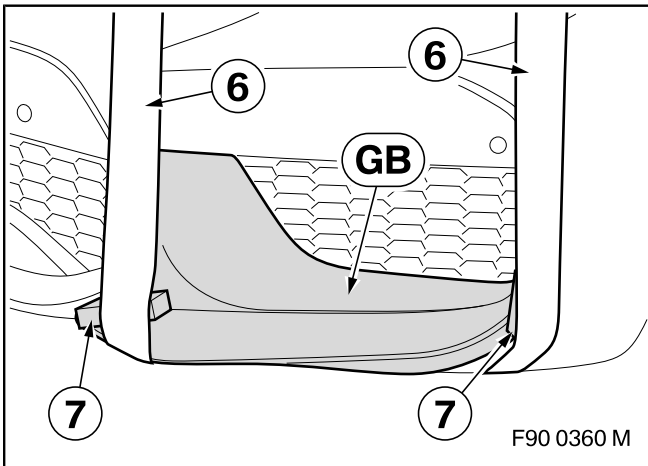

- ▶ Let erop dat de naad gelijkmatig verloopt. ◀

- ▶ Verwijder de overtollige vloeibare lijm **GC** onmiddellijk. ◀

Zet "voorstuk carbon links" **GB** zodanig met tape (6) en schuimstofdelen (7) vast dat de naad gelijkmatig verloopt.

De tapes (6) en schuimstofdelen (7) kunnen op zijn vroegst na 6 uur worden verwijderd.

15. Montage "zijdorpelfolie" G30/G31/F90

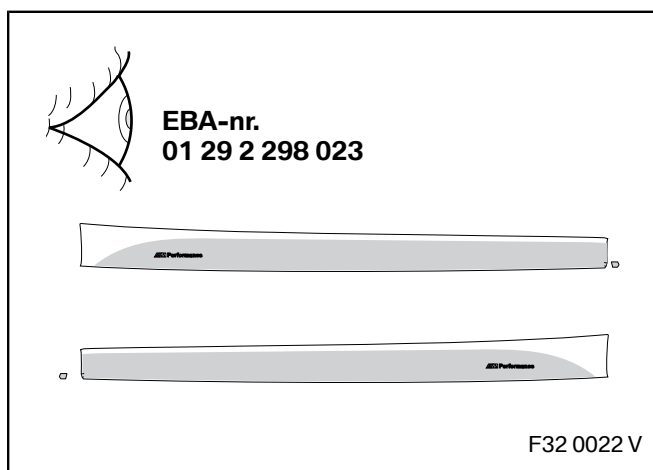

 Breng de "zijdorpelfolie" overeenkomstig de
inbouwhandleiding met onderdeelnummer
01 29 2 298 023 aan. ◀

16. Montage "dorpelopzetstuk matzwart" G30/G31 en "dorpelopzetstuk carbon" F90

- ☑ Alle afbeeldingen laten de montage van "dorpelopzetstuk matzwart links" **AB** zien.
Bij de montage van "dorpelopzetstuk matzwart rechts" **AA**, "dorpelopzetstuk carbon rechts" **AA'** en "dorpelopzetstuk carbon links" **AB'** moet op dezelfde wijze te werk worden gegaan. ◀
- ☑ Let erop dat bij extra montage van de "zijdorpefolie" deze vóór de montage van "dorpelopzetstuk matzwart" **AA** en **AB**, alsmede van "dorpelopzetstuk carbon" **AA'** en **AB'** op het voertuig wordt verlijmd. ◀

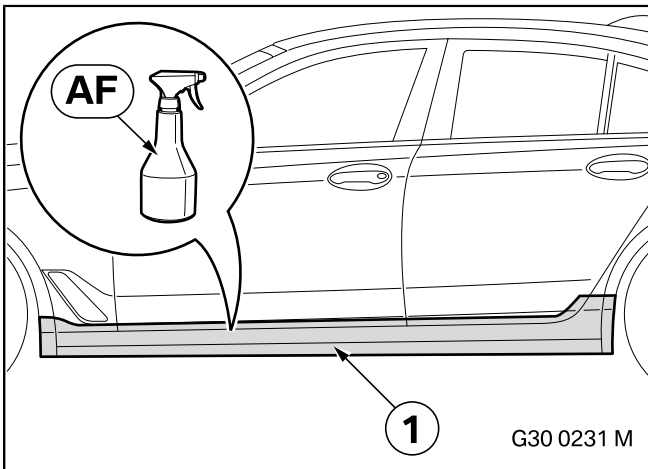

- ☑ De lijmvlakken moeten volledig droog, schoon, was- en vetvrij zijn. ◀

Reinig het oppervlak (1) van het voertuig met reiniger **AF** (niet inbegrepen in onderdelenset, zie ETK voor beschrijving).

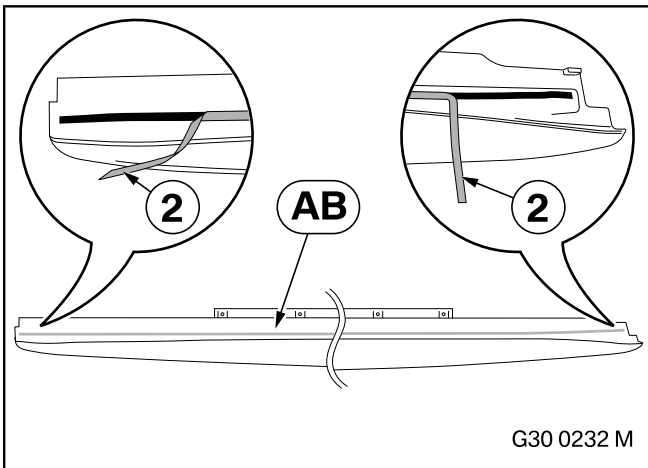

Maak de beschermende plakfolie (2) aan beide kanten van het "dorpelopzetstuk matzwart links" **AB** een stukje los.

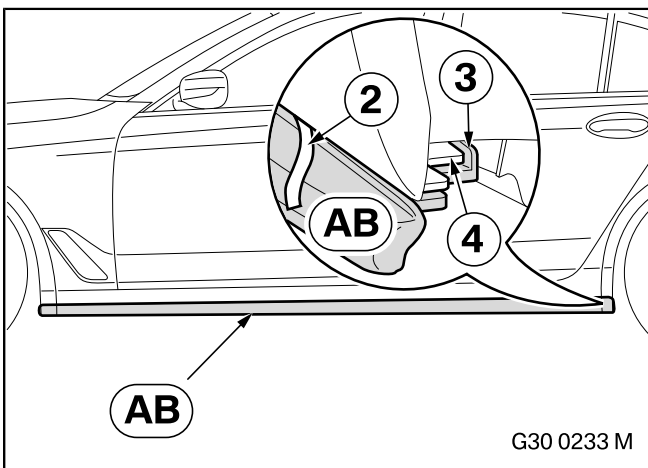

- ☑ Let erop dat de losgemaakte uiteinden van de beschermende plakfolie (2) zichtbaar zijn. ◀

Breng "dorpelopzetstuk matzwart links" **AB** zodanig aan dat de aanslag (3) achter de voertuigrand (4) ligt.
Lijn "dorpelopzetstuk matzwart links" **AB** uit.

16. Montage "dorpelopzetstuk matzwart" G30/G31 en "dorpelopzetstuk carbon" F90

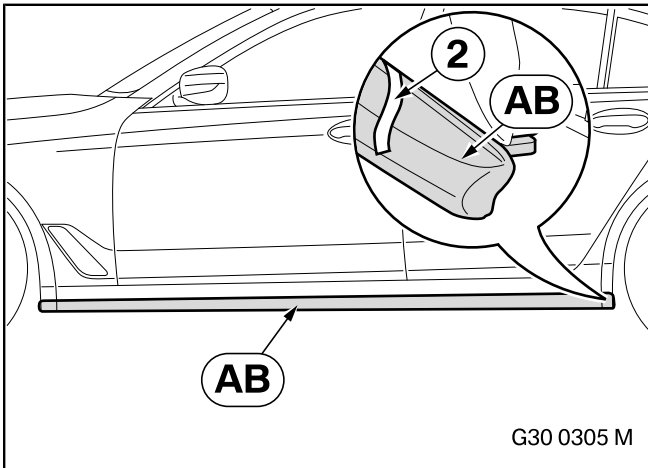

Trek de beschermende plakfolie (2) voorzichtig van buiten naar binnen eraf en druk het "dorpelopzetstuk matzwart links" **AB** stevig aan.

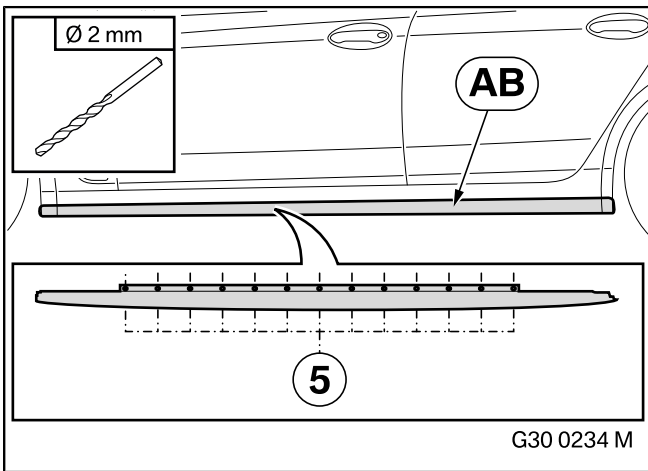

Let bij het boren op de boordiepte, zodat de daaronder liggende onderdelen niet beschadigd worden. ◀

Gebruik een boor van Ø 2 mm om de 13 gaten (5) van het "dorpelopzetstuk matzwart links" **AB** in de dorpel over te brengen.

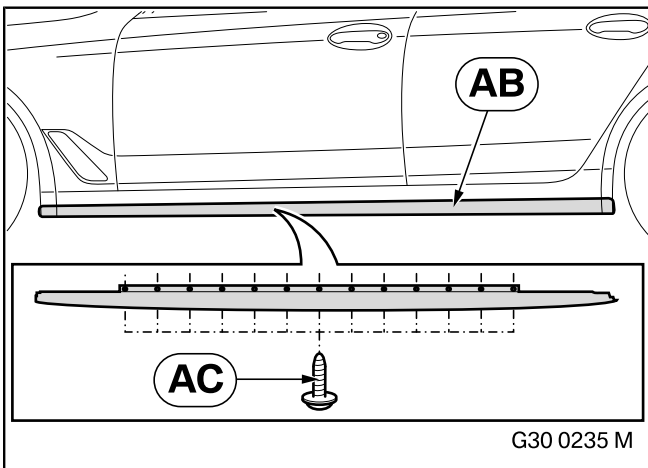

Monteer "dorpelopzetstuk matzwart links" **AB** met lenskopplaatschroef **AC**.

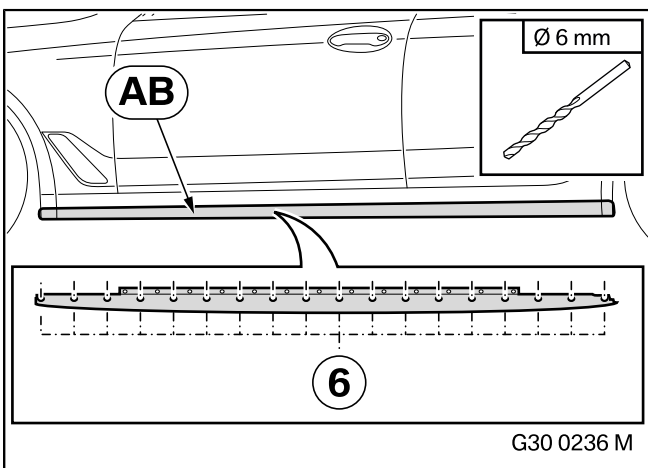

Let bij het boren op de boordiepte, zodat de daaronder liggende onderdelen niet beschadigd worden. ◀

Alleen voor "dorpelopzetstuk matzwart" G30/G31:

Gebruik een boor van Ø 6 mm om de 18 boormarkeringen (6) van "dorpelopzetstuk matzwart links" **AB** te doorboren en in de dorpel over te brengen.

Alleen voor "dorpelopzetstuk carbon" F90:

Neem met een boor van Ø 6 mm de 18 boormarkeringen (6) over in de dorpel.

16. Montage "dorpelopzetstuk matzwart" G30/G31 en "dorpelopzetstuk carbon" F90

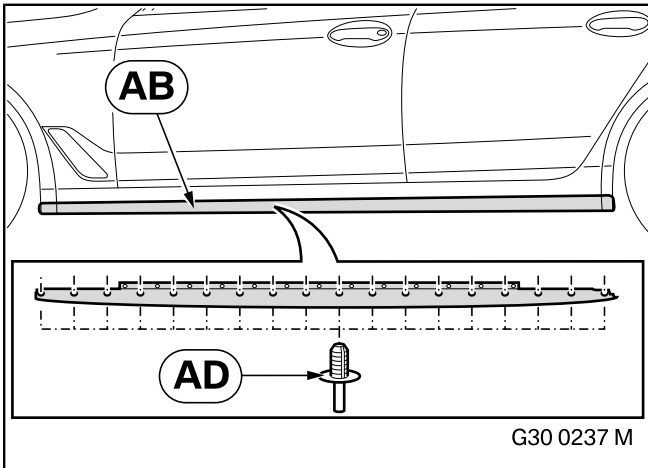

Monteer "dorpelopzetstuk matzwart links" **AB** met spreidnagels **AD**.

Maak de "wielkuipbekleding achter" een stukje los.

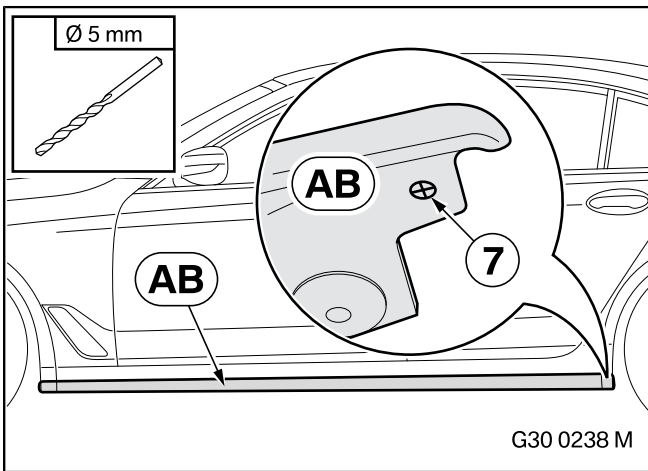

Alleen voor "dorpelopzetstuk matzwart" G30/G31:

⚠ Let bij het boren op de boordiepte, zodat de daaronder liggende onderdelen niet beschadigd worden. ◀

Gebruik een boor van $\varnothing 5$ mm om de opening (7) bij de markering van "dorpelopzetstuk matzwart links" **AB** in de dorpel over te brengen.

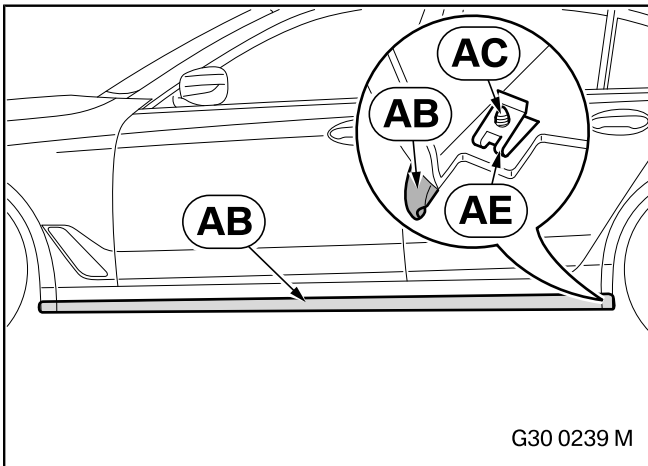

Monteer plaatmoer **AE** met lenskopplaat Schroef **AC** aan "dorpelopzetstuk matzwart links" **AB**.

Breng "wielkuipbekleding achter" weer in positie.

17. Montage "achterspoiler carbon" G30/F90

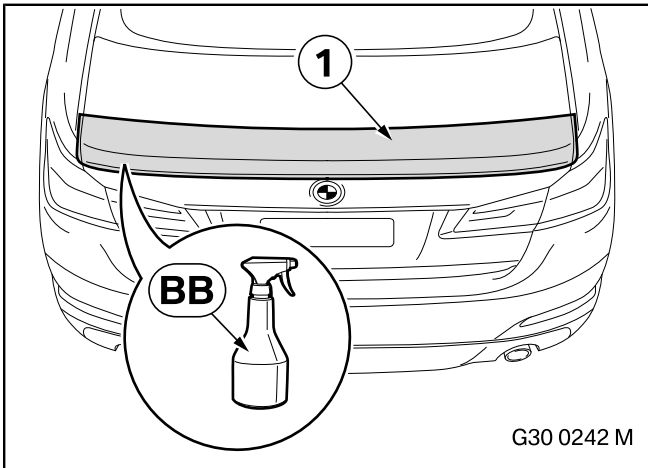

Alleen voor de F90:

Demonteer de standaard gemonteerde achterspoiler conform **ISTA/AIR**.

Voor alle voertuigen:

▣ De lijmvlakken moeten volledig droog, schoon, was- en vetvrij zijn. ◀

Reinig het oppervlak (1) van het voertuig met reiniger **BB** (niet inbegrepen in onderdelenset, zie ETK voor beschrijving).

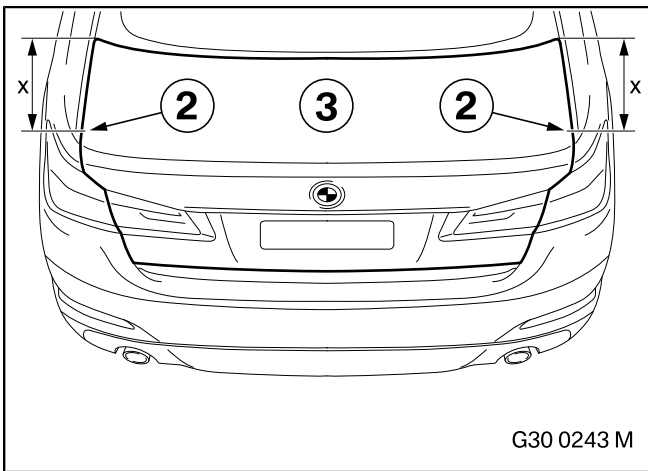

Teken een markering (2) af met de afmeting $x = 441 \text{ mm}$, gemeten vanaf de voorste hoek van de achterklep (3), met geschikte hulpmiddelen.

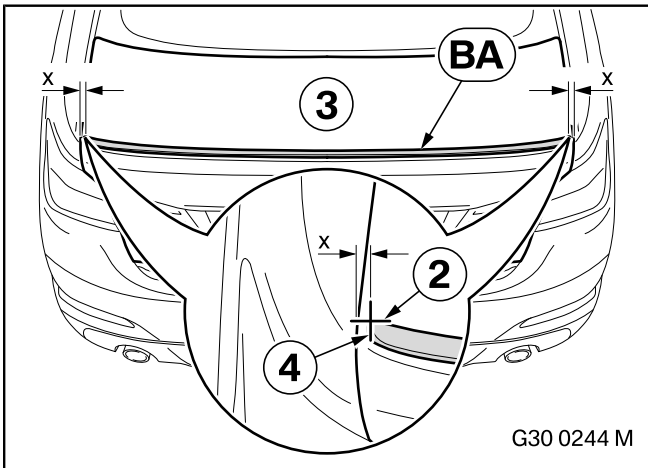

Leg "achterspoiler carbon" **BA** tegen de eerder aan-gebrachte markeringen (2) van de achterklep (3), lijn deze uit en teken de positie (4) met geschikte hulpmiddelen af.

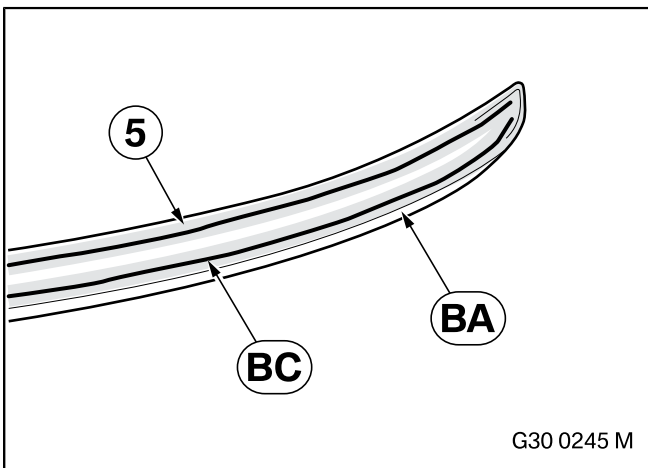

Schuur het randgedeelte (5) van "achterspoiler carbon" **BA** met geschikte middelen op en reinig dit.

Breng een afdoende hoeveelheid vloeibare lijm **BC**, zoals afgebeeld in de vorm van een lijmrups, **ruim** aan op "achterspoiler carbon" **BA**.

17. Montage "achterspoiler carbon" G30/F90

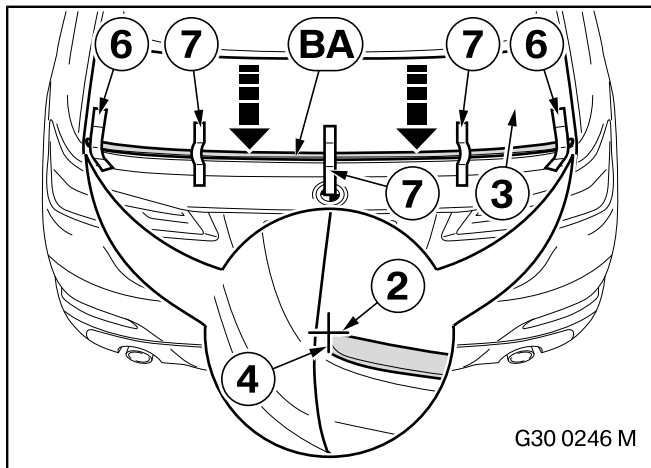

▶ Verwijder de overtollige vloeibare lijm **BC** onmiddellijk. ◀

▶ Let erop dat de naad gelijkmatig verloopt. ◀

Breng "achterspoiler carbon" **BA** tussen de markeringen (2) en (4) aan, lijn uit en druk stevig aan.

Zet "achterspoiler carbon" **BA** eerst met de buitenste tapes (6) en daarna met de binnenste tapes (7) vast. Let erop dat het naadverloop gelijkmatig is.

De tapes (6) en (7) kunnen na minimaal 6 uur worden verwijderd.

18. Montage "achterspoiler matzwart" G30

Aanwijzingen voor het spuiten

Alle aanbouwdelen moeten vóór het spuiten op een juiste pasvorm worden gecontroleerd. Met primer behandelde aanbouwdelen moeten vóór het spuiten op passende wijze worden voorbehandeld.

De spuitinstructies van BMW moeten worden opgevolgd (zie ISTA/AIR 99 00 ...).

☐ "Achterspoiler matzwart" **CA** kan naar wens van de klant worden gespoten. ◀

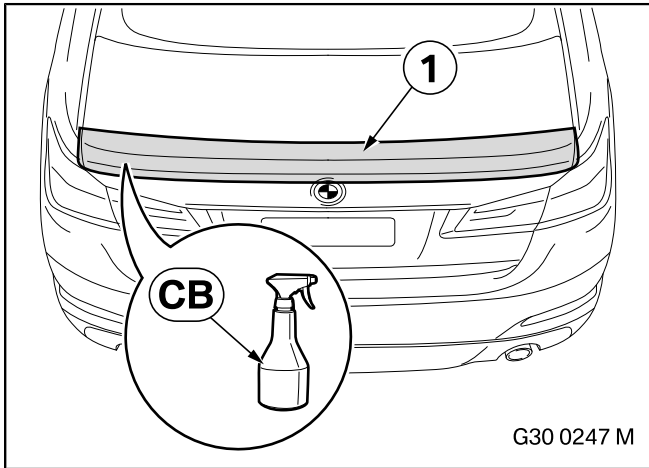

☐ De lijmvlakken moeten volledig droog, schoon, was- en vetvrij zijn. ◀

Reinig het oppervlak (1) van het voertuig met reiniger **CB** (niet inbegrepen in onderdelenset, zie ETK voor beschrijving).

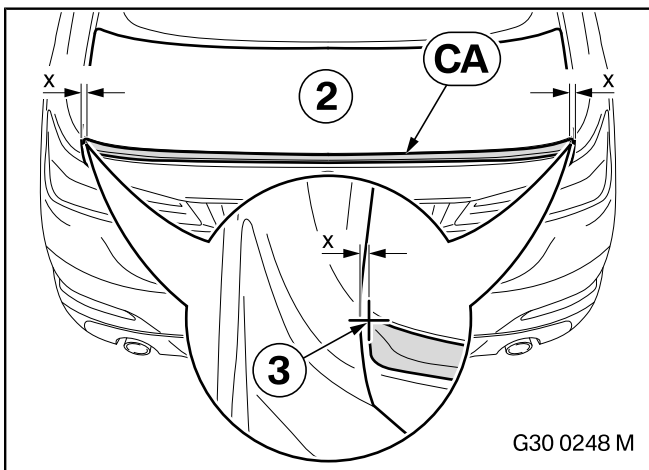

Leg "achterspoiler matzwart" **CA** tegen de achterklep (2), lijn deze uit en teken de positie (3) met geschikte hulpmiddelen af.

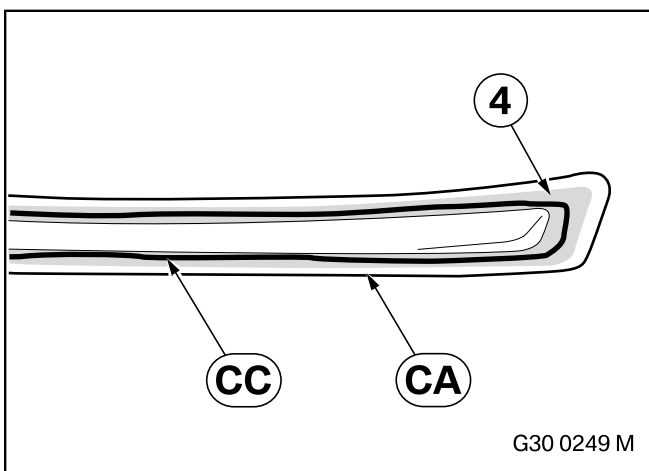

Schuur het randgedeelte (4) van "achterspoiler matzwart" **CA** met geschikte middelen op en reinig dit.

Breng een afdoende hoeveelheid vloeibare lijm **CC**, zoals afgebeeld in de vorm van een lijmrups, **ruim** aan op "achterspoiler matzwart" **CA**.

19. Montage "achterspoiler carbon Pro" G30/F90

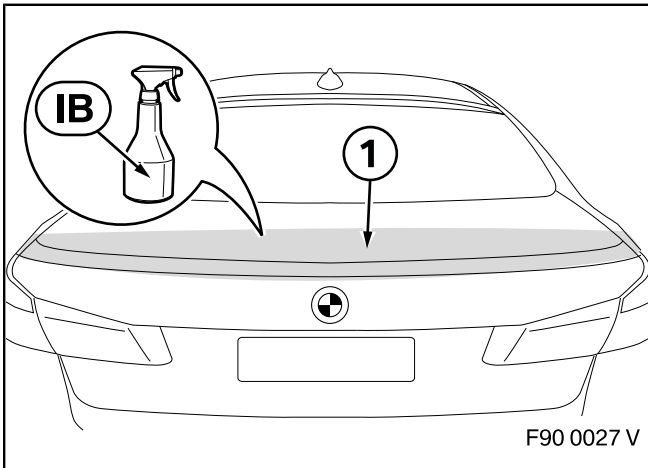

☒ De lijmvlakken moeten volledig droog, schoon, was- en vetvrij zijn. ◀

Reinig het oppervlak (1) van het voertuig met reiniger **IB** (niet inbegrepen in onderdelenset, zie ETK voor beschrijving).

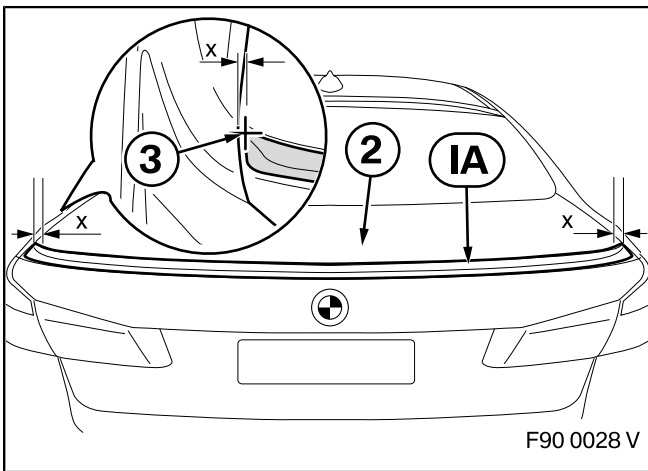

Leg "achterspoiler carbon Pro" **IA** tegen het kofferdeksel (2), lijn deze uit en teken de positie (3) met geschikte hulpmiddelen af.

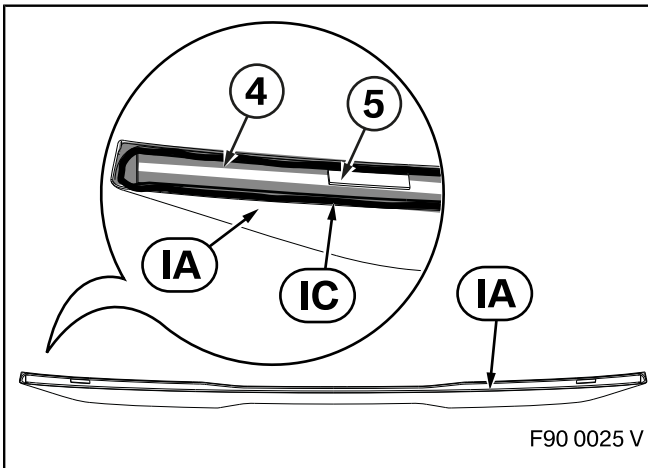

Schuur het randgedeelte (4) van "achterspoiler carbon Pro" **IA** met geschikte middelen op en reinig dit.

Breng een afdoende hoeveelheid vloeibare lijm **IC**, zoals afgebeeld in de vorm van een lijmrups, **ruim** aan op "achterspoiler carbon Pro" **IA**.

Verwijder de beschermfolie (5) in zijn geheel.

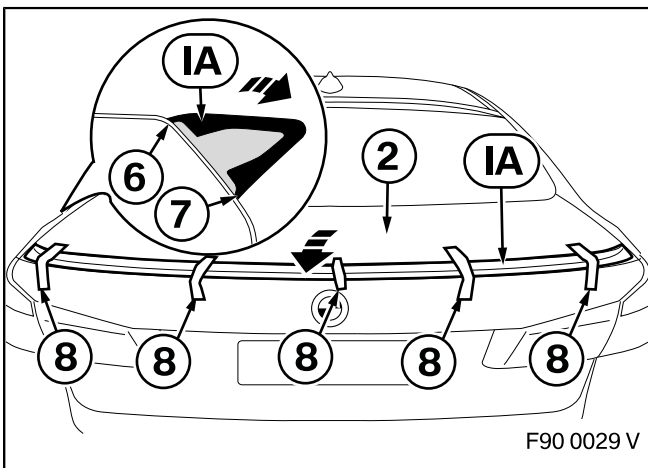

☒ Verwijder de overtollige vloeibare lijm **IC** onmiddellijk. ◀

Breng "achterspoiler carbon Pro" **IA** tussen de markeringen (3) aan en lijn uit.

Trek het midden van "achterspoiler carbon Pro" **IA** naar achteren in de richting van de pijl tot de voorste naad (6) is gesloten. Druk daarna "achterspoiler carbon Pro" **IA** tegen het kofferdeksel (2) aan, zodat ook de onderste spleet (7) gesloten is.

Zet "achterspoiler carbon Pro" **IA** met tape (8) eerst in het midden en daarna aan de buitenkant vast. Verwijder de tape (8) op zijn vroegst na 6 uur.

20. Montage "adapter drager afdeklijst uitlaatsysteem" G30/G31

Varianten in bodembeplating

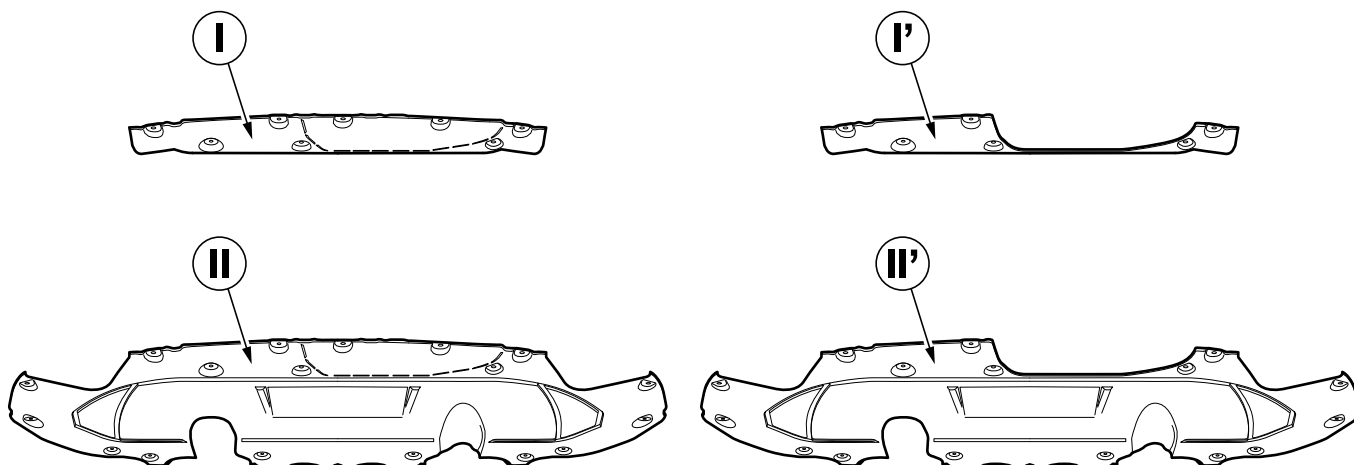

G30 0263 M

- I Kleine bodembeplating voor voertuigen zonder trekhaak (SA 3AC)
- II Grote bodembeplating voor voertuigen zonder trekhaak (SA 3AC)
- I' Kleine bodembeplating voor voertuigen met trekhaak (SA 3AC)
- II' Grote bodembeplating voor voertuigen met trekhaak (SA 3AC)

▶ Alle afbeeldingen voor de montage van "achterdiffusor matzwart" **EA** en "achterdiffusor carbon" **FA** op het voertuig laten ter vereenvoudiging de kleine bodembeplating voor voertuigen zonder trekhaak (SA 3AC) **I** zien.

De montage bij voertuigen met de getoonde varianten van de bodembeplating **II**, **I'** en **II'** moet op gelijke wijze worden uitgevoerd. ◀

▶ Ter vereenvoudiging wordt in de onderstaande beschrijving de benaming "bodembeplating klein" **I** en "bodembeplating groot" **II** gehanteerd.

Voor alle inbouwsystemen

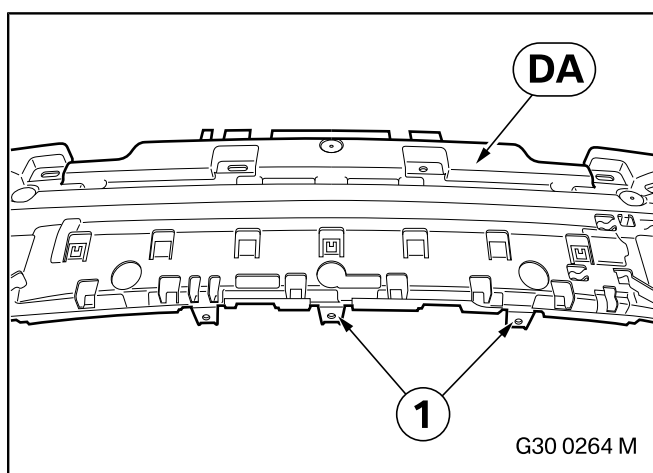

Voor voertuigen met trekhaak (SA 3AC):

Breek de lipjes (1) met een geschikt hulpmiddel af van "adapter drager afdeklijst uitlaatsysteem" **DA**.

Voor alle voertuigen:

Monteer de regeleenheden en antennes van standaardonderdeel "adapter drager afdeklijst uitlaatsysteem" op de "adapter drager afdeklijst uitlaatsysteem" **DA** conform **ISTA/AIR**.

Bouw "adapter drager afdeklijst uitlaatsysteem" **DA** conform **ISTA/AIR** in.

20. Montage "adapter drager afdekljst uitlaatsysteem" G30/G31

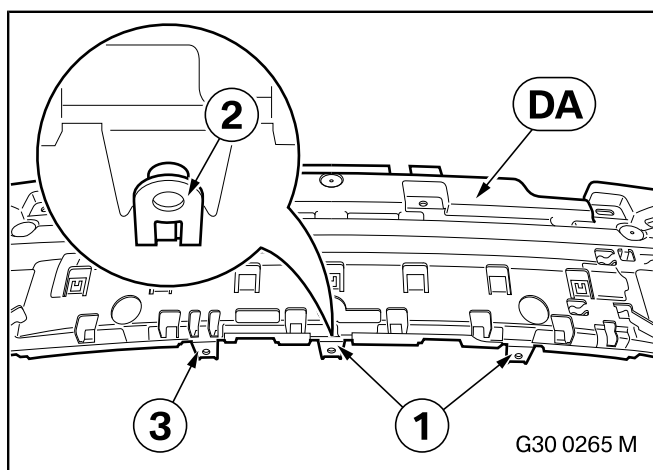

▶ De lipjes (1) zijn alleen bij voertuigen zonder trekhaak (SA 3AC) aanwezig. ◀

Plaats de klemmen (2) van standaardonderdeel "adapter drager paneel uitlaatsysteem" op de lipjes (1) en (3) van "adapter drager paneel uitlaatsysteem" **DA**.

Monteer het achterpaneel zonder "afdekljst achter onder" conform **ISTA/AIR**.

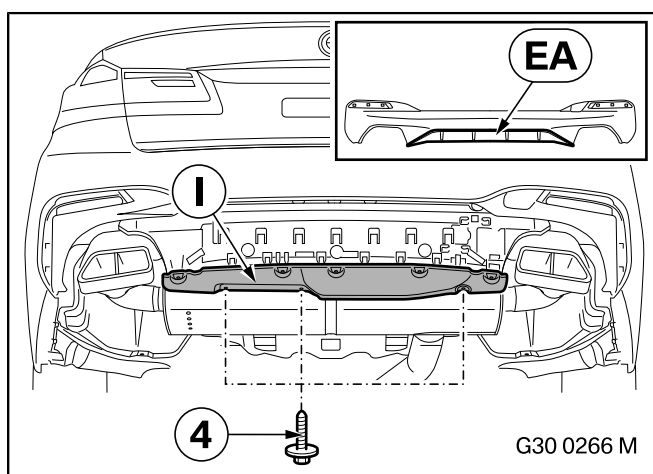

Voor voertuigen met "bodembeplating klein" I en te monteren "achterdiffusor matzwart" EA:

Monteer "bodembeplating klein" I conform **ISTA/AIR**. Daarbij moeten alleen de hier afgebeelde zeskantbouten (4) van het standaardonderdeel worden aangedraaid.

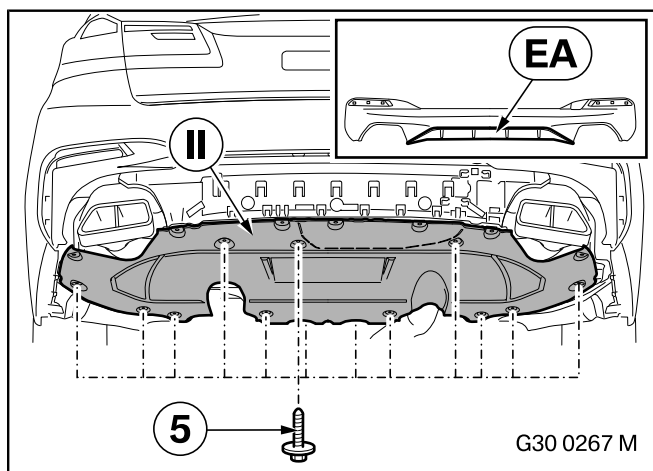

Voor voertuigen met "bodembeplating groot" II en te monteren "achterdiffusor matzwart" EA:

Monteer "bodembeplating groot" II conform **ISTA/AIR**. Daarbij moeten alleen de hier afgebeelde zeskantbouten (5) van het standaardonderdeel worden aangedraaid.

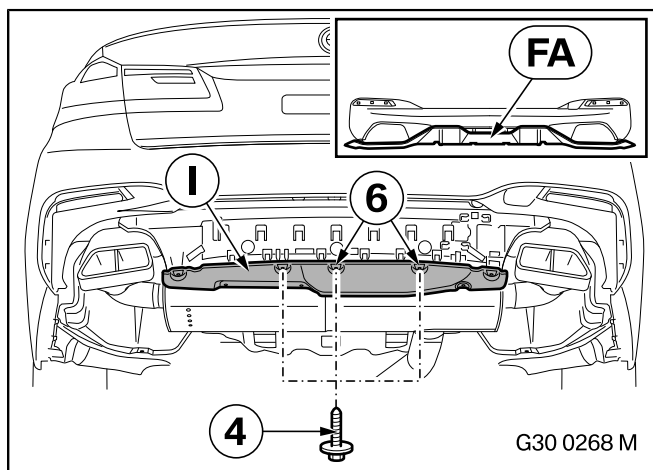

Voor voertuigen met "bodembeplating klein" I en te monteren "achterdiffusor carbon" FA:

▶ De bevestigingspunten (6) kunnen alleen bij voertuigen zonder trekhaak (SA 3AC) worden gemonteerd. ◀

Monteer "bodembeplating klein" I conform **ISTA/AIR**. Daarbij moeten alleen de hier afgebeelde zeskantbouten (4) van het standaardonderdeel worden aangedraaid.

20. Montage "adapter drager afdekljst uitlaatsysteem" G30/G31

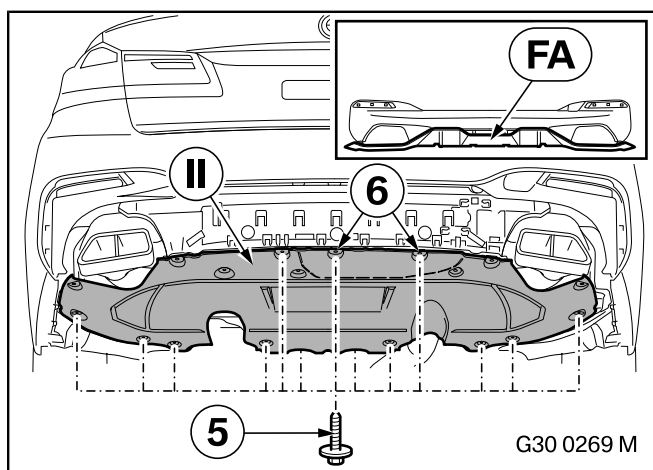

Voor voertuigen met "bodembeplating groot" II en te monteren "achterdiffusor carbon" FA:

▶ De bevestigingspunten (6) kunnen alleen bij voertuigen zonder trekhaak (SA 3AC) worden gemonteerd. ◀

Monteer "bodembeplating groot" II conform **ISTA/AIR**. Daarbij moeten alleen de hier afgebeelde zeskantbouten (5) van het standaardonderdeel worden aangedraaid.

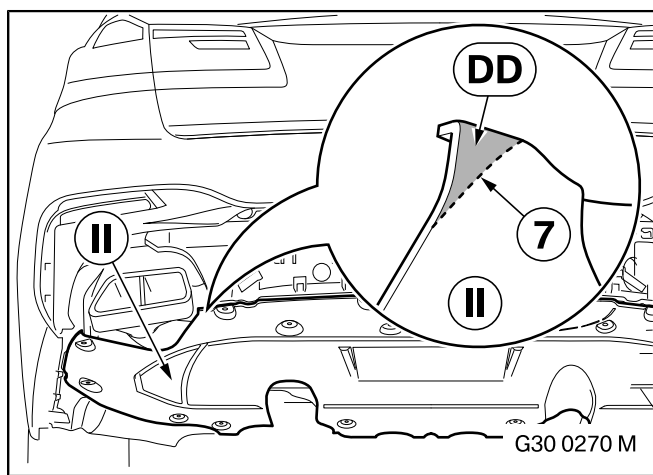

Voor voertuigen met "bodembeplating groot" II:

Plak de blauwe sjabloon met snijmarge **DD** aan de linkerkant en de rode sjabloon met snijmarge **DD** aan de rechterkant van "bodembeplating groot" II.

Snijd "bodembeplating groot" II langs de snijrand (7) met een geschikt hulpmiddel af.

21. Montage "achterdiffusor matzwart" G30/G31

Aanwijzingen voor het spuiten

Alle aanbouwdelen moeten vóór het spuiten op een juiste pasvorm worden gecontroleerd. Met primer behandelde aanbouwdelen moeten vóór het spuiten op passende wijze worden voorbehandeld.

De spuitinstructies van BMW moeten worden opgevolgd (zie ISTA/AIR 99 00 ...).

▶ De "afdeklijst bumper matzwart achter" **DB** en de "achterdiffusor matzwart" **EA** kunnen naar wens van de klant worden gespoten. ◀

▶ Controleer of de "adapter drager afdeklijst uitlaatsysteem" **DA** is gemonteerd. ◀

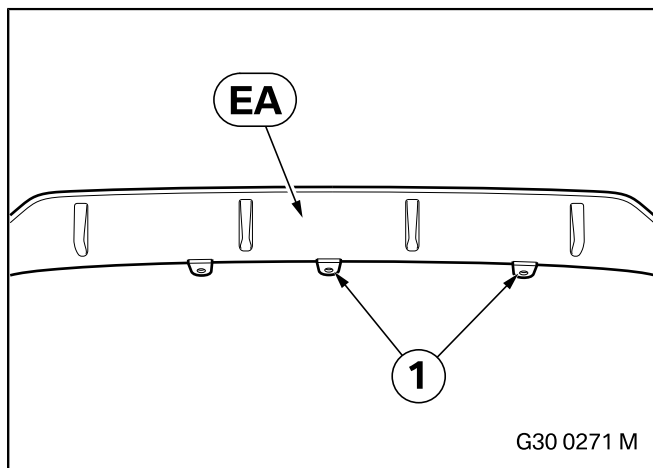

Voor voertuigen met trekhaak (SA 3AC):

Maak de lipjes (1) met een geschikt hulpmiddel los van "achterdiffusor matzwart" **EA**.

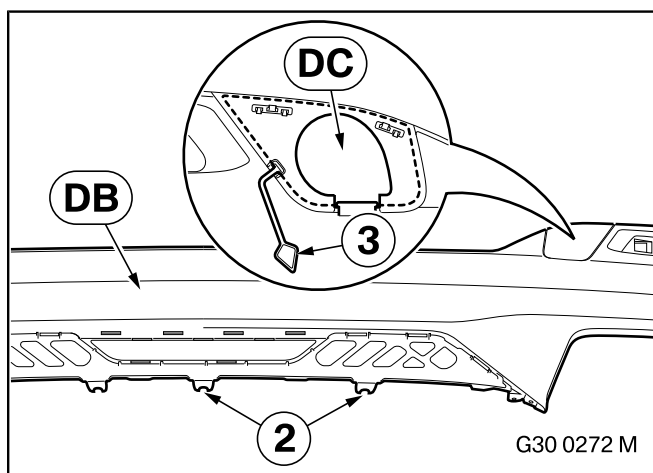

Voor voertuigen met trekhaak (SA 3AC):

Maak de lipjes (2) met een geschikt hulpmiddel los van "afdeklijst bumper matzwart achter" **DB**.

Voor alle voertuigen:

Breng de "afdekking sleepoog" **DC** met de vergrendelingshaak (3) zoals afgebeeld in "afdeklijst bumper matzwart achter" **DB** aan.

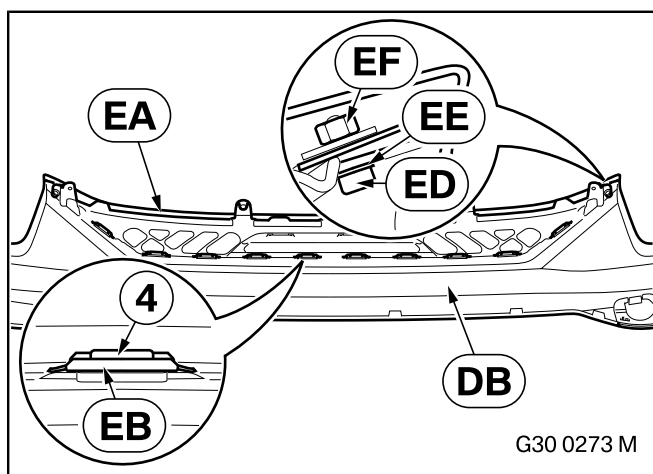

Breng de "achterdiffusor matzwart" **EA** met de lipjes (4) in "afdeklijst bumper matzwart achter" **DB** aan.

Monteer de klemmen **EB** met een geschikt hulpmiddel op de lipjes (4).

Zet "achterdiffusor matzwart" **EA** links en rechts met ISA-schroeven **ED**, onderleggingen **EE** en zeskantmoeren met ring **EF** vast aan "afdeklijst bumper matzwart achter" **DB**.

21. Montage "achterdiffusor matzwart" G30/G31

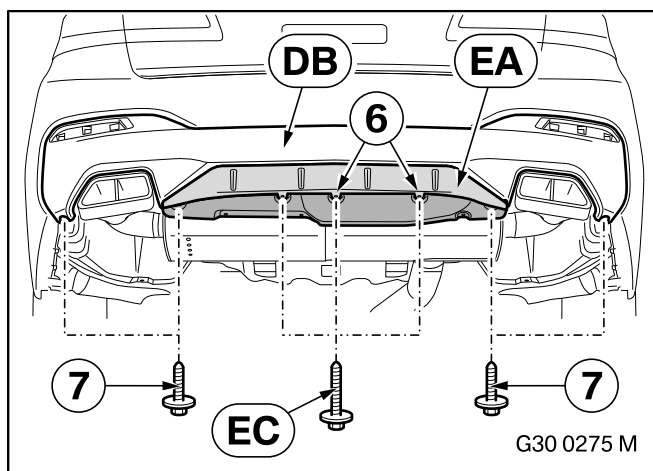
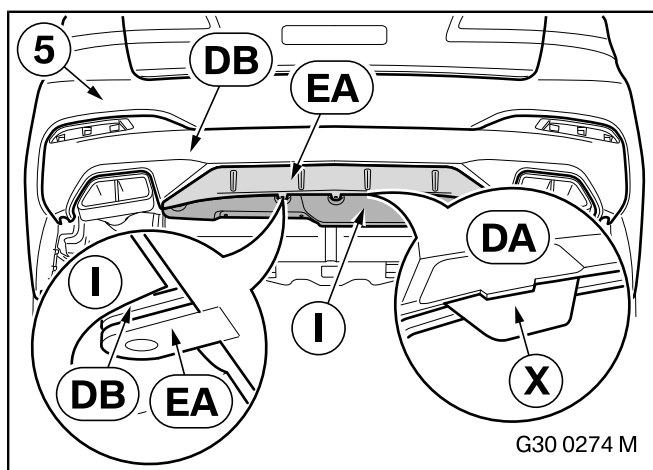

- ▶ De volgende afbeeldingen tonen ter vereenvoudiging de "bodembeplating klein" **I**. Alle schroefverbindingen moeten bij alle voertuigen met "bodembeplating groot" **II** op gelijke wijze worden doorgevoerd. ◀

Plaats het geassembleerde geheel van "paneel bumper matzwart achter" **DB** en "achterdiffusor matzwart" **EA** zodanig in het achterpaneel (5) dat de vier lipjes **X** van "paneel bumper matzwart achter" **DB** volledig in de "adapter drager paneel uitlaatsysteem" **DA** zijn gepositioneerd.

"Afdeklijst bumper matzwart achter" **DB** en "achterdiffusor matzwart" **EA** moeten daarbij onder de "bodembeplating klein" **I** liggen.

- ▶ Let erop dat de in "adapter drager paneel uitlaatsysteem" **DA** gepositioneerde vier lipjes **X** bij de verdere montage niet naar buiten schieten. ◀
- ▶ De bevestigingspunten (6) kunnen alleen bij voertuigen zonder trekhaak (SA 3AC) worden gemonteerd. ◀

Monteer het geassembleerde geheel van "afdeklijst bumper matzwart achter" **DB** en "achterdiffusor matzwart" **EA** met zeskantbouten **EC** en zeskantbouten (7) van het standaardonderdeel.

Monteer de reflector van het standaardonderdeel conform **ISTA/AIR**.

22. Montage "achterdiffusor carbon" G30/G31

Aanwijzingen voor het spuiten

Alle aanbouwdelen moeten vóór het spuiten op een juiste pasvorm worden gecontroleerd. Met primer behandelde aanbouwdelen moeten vóór het spuiten op passende wijze worden voorbehandeld.

De spuitinstructies van BMW moeten worden opgevolgd (zie ISTA/AIR 99 00 ...).

- De "afdeklijst bumper matzwart achter" **DB** en het "sierpaneel matzwart achter" **FB** kunnen naar wens van de klant worden gespoten. ◀
- Controleer of de "adapter drager afdeklijst uitlaatsysteem" **DA** is gemonteerd. ◀

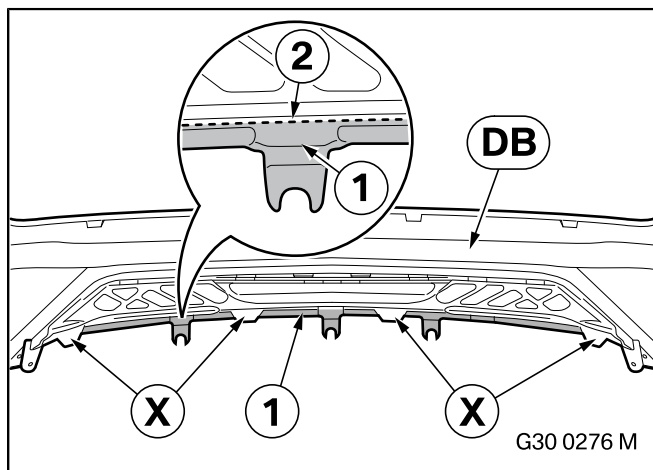

- Let erop dat de vier lipjes **X** van "afdeklijst bumper matzwart achter" **DB** niet worden verwijderd. ◀

Maak de flens (1) langs de scheidingslijn (2) met een geschikt hulpmiddel los.

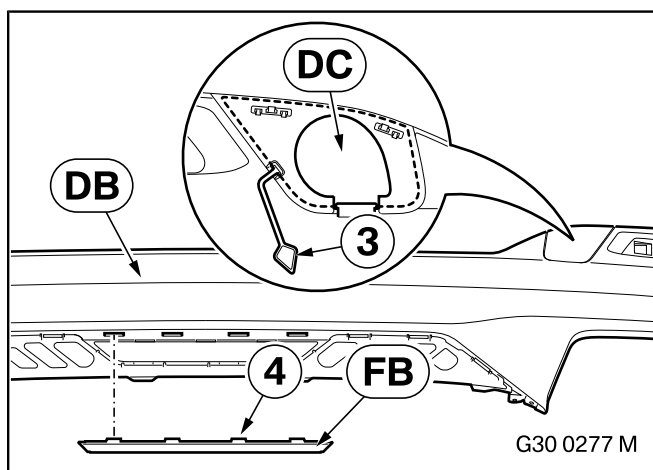

Breng de "afdekking sleepoog" **DC** met de vergrendelingshaak (3) zoals afgebeeld in "afdeklijst bumper matzwart achter" **DB** aan.

Plaats de lipjes (4) van het "sierpaneel matzwart achter" **FB** in "afdeklijst bumper matzwart achter" **DB**.

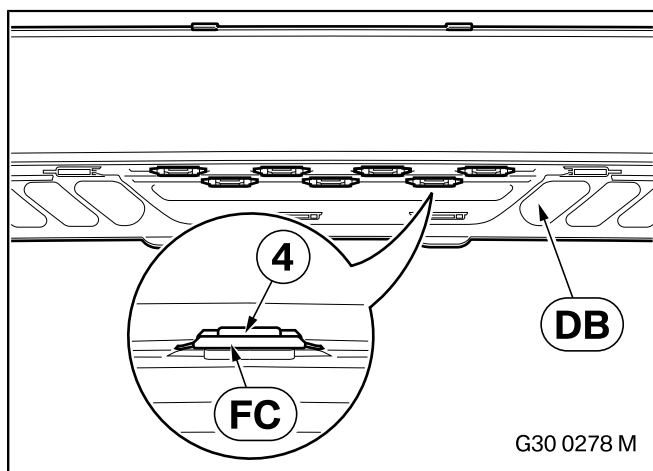

Monteer de klemmen **FC** met een geschikt hulpmiddel op de lipjes (4).

22. Montage "achterdiffusor carbon" G30/G31

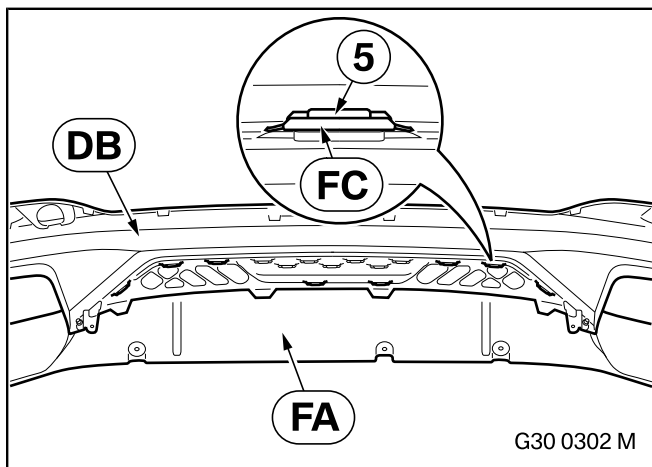

Breng de "achterdiffusor carbon" **FA** met de lipjes (5) in "afdekljst bumper matzwart achter" **DB** aan.

Monteer de klemmen **FC** met een geschikt hulpmiddel op de lipjes (5).

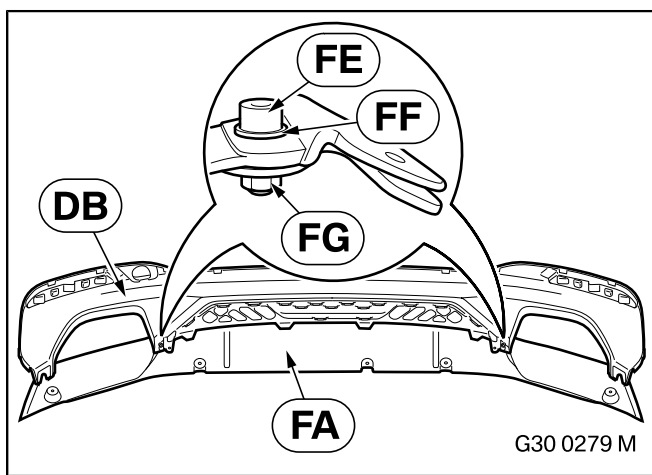

Zet "achterdiffusor carbon" **FA** links en rechts ISA-schroeven **FE**, onderleggingen **FF** en zeskantmoeren met ring **FG** vast aan "afdekljst bumper matzwart achter" **DB**.

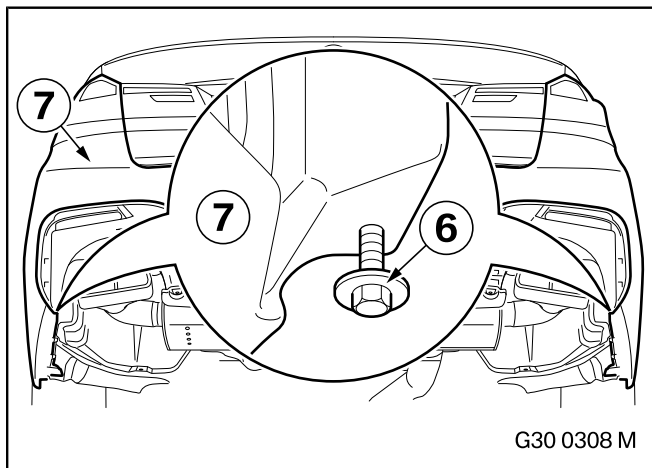

De volgende afbeeldingen tonen ter vereenvoudiging de "bodembeplating klein" **I**. Alle schroefverbindingen moeten bij alle voertuigen met "bodembeplating groot" **II** op gelijke wijze worden doorgevoerd. ◀

Schroef de zeskantbouten (6) van het standaardonderdeel een paar schroefdraadwindingen uit het achterpaneel (7).

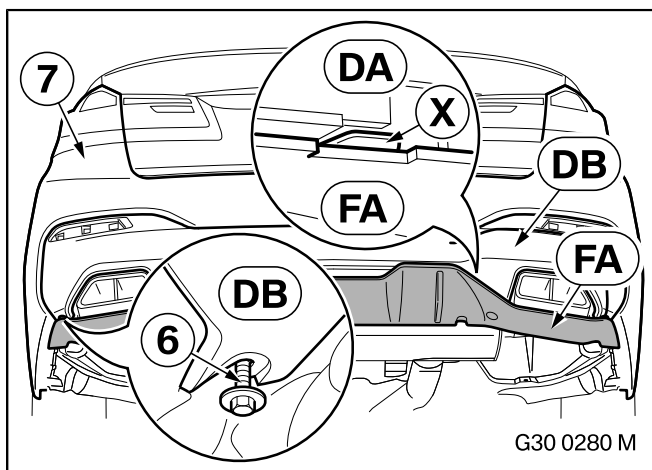

Plaats het geassembleerde geheel van "afdekljst bumper matzwart achter" **DB** en "achterdiffusor carbon" **FA** zodanig in het achterpaneel (7) dat de vier lipjes **X** volledig in de "adapter drager afdekljst uitlaatsysteem" **DA** zijn gepositioneerd.

Let erop dat de zeskantbouten (6) in de uitsparing van "afdekljst bumper matzwart achter" **DB** zijn geplaatst.

Schroef de zeskantbouten (6) vast aan de linker- en rechterkant van het achterpaneel (7).

22. Montage "achterdiffusor carbon" G30/G31

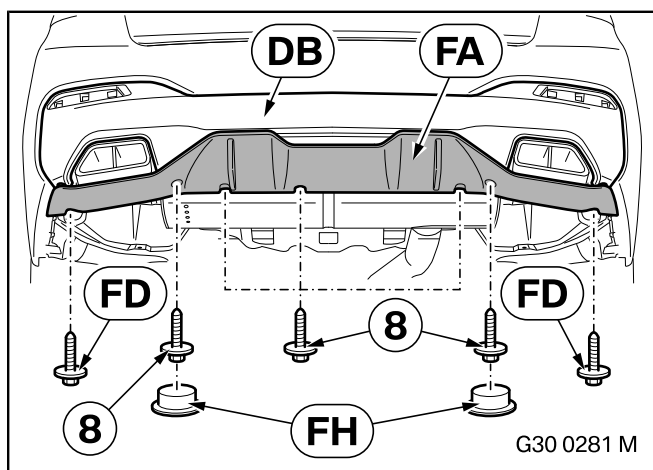

⏏ Let erop dat de in "adapter drager afdeklijst uitlaatsysteem" **DA** gepositioneerde vier lipjes **X** bij de verdere montage niet naar buiten schieten. ◀

Monteer het geassembleerde geheel van "afdeklijst bumper matzwart achter" **DB** en "achterdiffusor carbon" **FA** met de zeskantbouten **FD** en zeskantbouten (8) van het standaardonderdeel.

Breng de afsluitplug **FH** aan in "achterdiffusor carbon" **FA**.

Monteer de reflector van het standaardonderdeel conform **ISTA/AIR**.

23. Montage "achterdiffusor carbon" F90

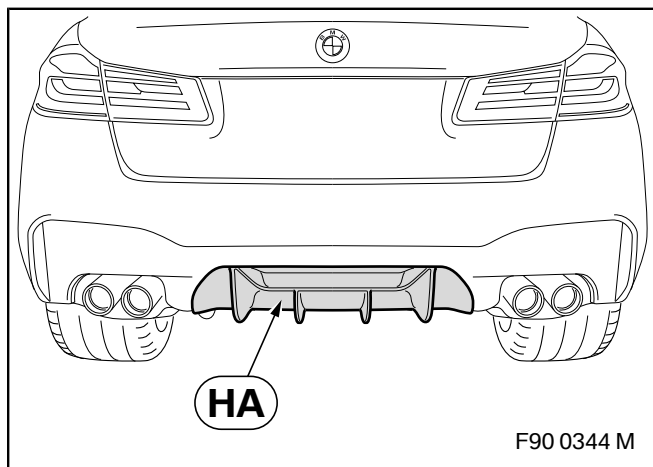

Demonteer de standaard gemonteerde achterdiffusor conform **ISTA/AIR**.

Monteer "achterdiffusor carbon" **HA** op dezelfde manier als het standaardonderdeel conform **ISTA/AIR**.

24. Afsluitende werkzaamheden en codering

Het inbouwsysteem hoeft alleen bij de inbouw van inbouwset "achterdiffusor carbon" **FA** en **HA** geprogrammeerd/gecodeerd te worden.

Het inbouwsysteem moet bij de voertuigen 550i en 550d bij inbouw van inbouwset "Vorstuk carbon rechts/links" **A'**, **B'** en inbouwset "Vorstuk carbon" **C** geprogrammeerd/gecodeerd te worden.

- Sluit de voertuigaccu aan
- Sluit de acculader aan op de auto
- Koppel de auto aan het ISTA-werkplaatssysteem
- Vraag het autoprogramma ISTA/P op
- Volg voor de werkzaamheden met ISTA/P de aanwijzingen op in de ISTA/P gebruikersdocumentatie
- Inbouw K-woord voor "Achterdiffusor carbon" **FA** en **HA**: selecteer "DSMO" via het pad – **Ombouw** – en voltooi het gemaakte plan met maatregelen
- Inbouw K-woord voor "Vorstuk carbon rechts/links" **A'**, **B'** en "Vorstuk carbon" **C**: Selecteer "M-Performance vorstuk codering FGS-parameter (MFSG)" via het pad – **Ombouw** – en voltooi het gemaakte plan met maatregelen
- Voer indien nodig met behulp van het ISTA-systeem een voertuigtest uit. Let daarbij op meldingen in het storingsgeheugen en verwijder die eventueel
- Voer een functietest uit
- Assembleer de auto weer op gelijke wijze
- Overhandig de klanteninformatie aan de klant