

BMW Hinterachs-Kugelgelenkbuchsen-Werkzeug

ALLGEMEIN

Dieser Werkzeugsatz ist geeignet für die BMW 5er (E39) & 7er (E38) und dient dem einfachen Ein- und Ausbau der Hinterachs-Kugelgelenkbuchsen.

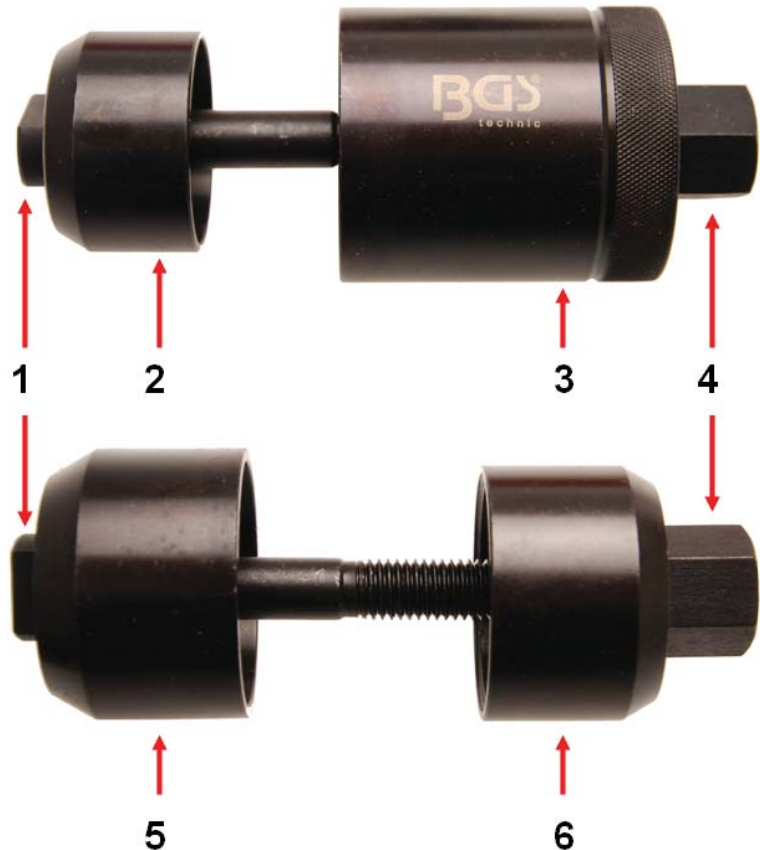

1. Spindel
2. Ausbau-Druckhülse
3. Ausbau-Gegenhaltehülse mit Lager
4. Sechskantmutter mit Bund
5. Einbau-Gegenhaltehülse
6. Einbau-Druckhülse

ACHTUNG

- Verwenden Sie beim Anheben des Fahrzeugs immer die vom Fahrzeughersteller vorgesehenen Hebepunkte.
- Stellen Sie vor dem Arbeiten unter einem Fahrzeug stets sicher, dass es durch Achsständer oder Rampen ausreichend abgestützt ist. Verkeilen Sie die Räder und stellen Sie sicher, dass die Handbremse fest angezogen ist.
- Arbeiten Sie immer in einem gut belüfteten Bereich.
- Verwenden Sie immer eine Schutzbrille, insbesondere beim Arbeiten unter Fahrzeugen.
- Stellen Sie sicher, dass das Werkzeug ordnungsgemäß montiert ist.
- Spindel nicht übermäßig festziehen oder übermäßige Kraft anwenden, da hierdurch sowohl das Werkzeug als auch das Bauteil beschädigt werden kann.
- Verwenden Sie keinen Schlagschrauber.
- Benutzen Sie stets ein Werkstatt-Handbuch zur detaillierten Anleitung.
- Fetten Sie immer die Schraubengewinde, ehe Sie das Werkzeug verwenden.
- Überprüfen und ersetzen Sie gegebenenfalls beschädigte Bauteile.

ANWENDUNG

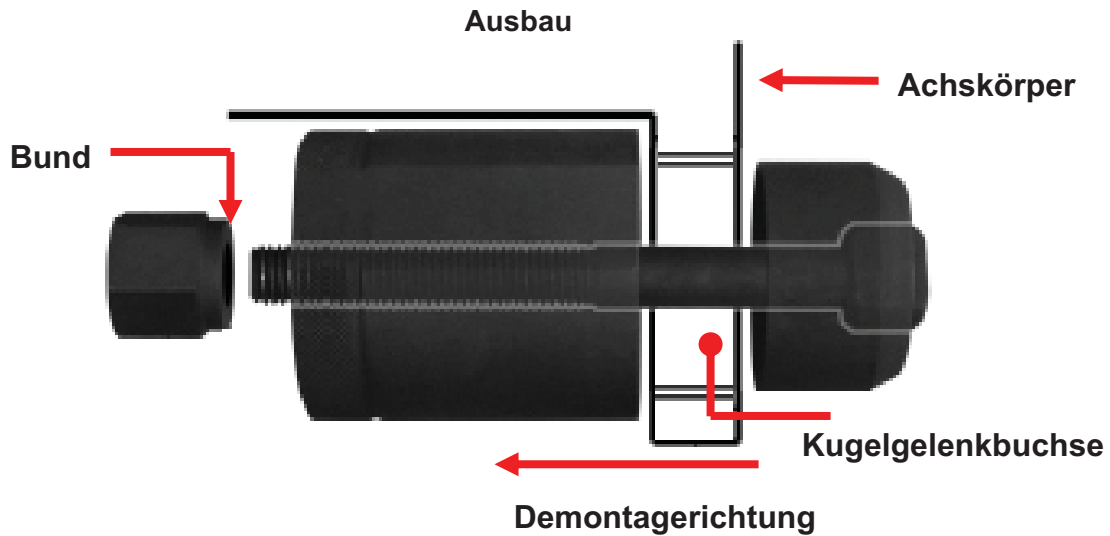

Werkzeugteile in folgender Reihenfolge am Achskörper montieren:
Spindel > Ausbau-Druckhülse > Kugelgelenkbuchse > Ausbau-Gegenhaltehülse
Werkzeug ausrichten und mit der Sechskantmutter vorspannen.

Achtung: Bund der Sechskantmutter muss in Richtung Hülse zeigen.

Korrekten Sitz des Werkzeugs überprüfen und Sechskantmutter im Uhrzeigersinn vorsichtig mit einem Schlüssel drehen.

Beim Drehen darauf achten, dass die Kugelgelenkbuchse aus dem Achskörper gedrückt wird.

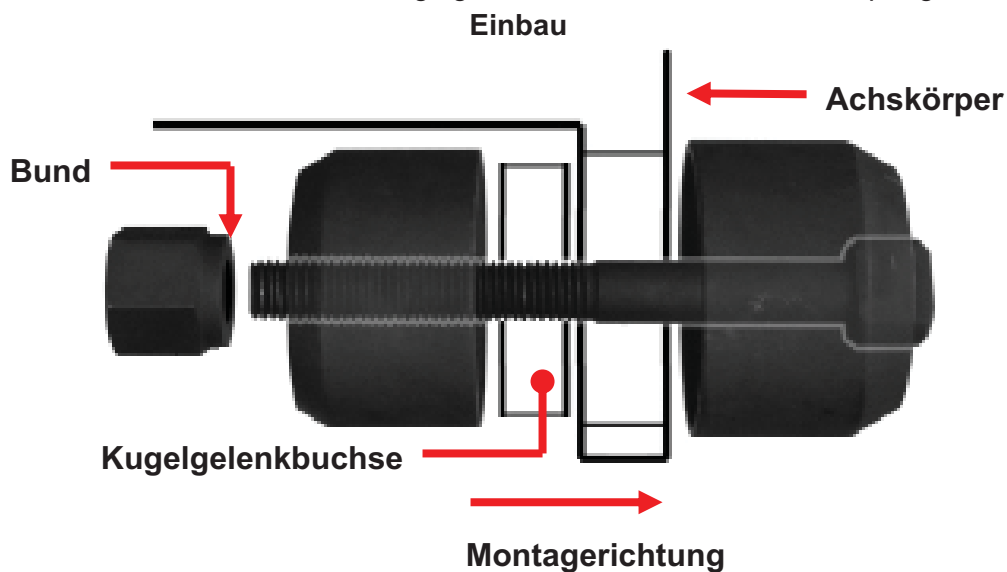

Werkzeugteile in folgender Reihenfolge am Achskörper montieren::

Spindel > Einbau-Gegenhaltehülse > Achskörper > Kugelgelenkbuchse > Einbau-Druckhülse
Werkzeug und Kugelgelenkbuchse ausrichten und mit der Sechskantmutter vorspannen.

Achtung: Bund der Sechskantmutter muss in Richtung Hülse zeigen.

Korrekten Sitz des Werkzeugs und der Kugelgelenkbuchse überprüfen und Sechskantmutter im Uhrzeigersinn vorsichtig mit einem Schlüssel drehen.

Beim Drehen darauf achten, dass die Kugelgelenkbuchse nicht verkantet und gleichmäßig in den Achskörper gedrückt wird.

BMW Rear Ball Joint Bush Tool

GENERAL

This tool set is suitable for BMW 5 (E39) & 7 (E38) and is designed for easy removal and insertion of rear ball joint bushes.

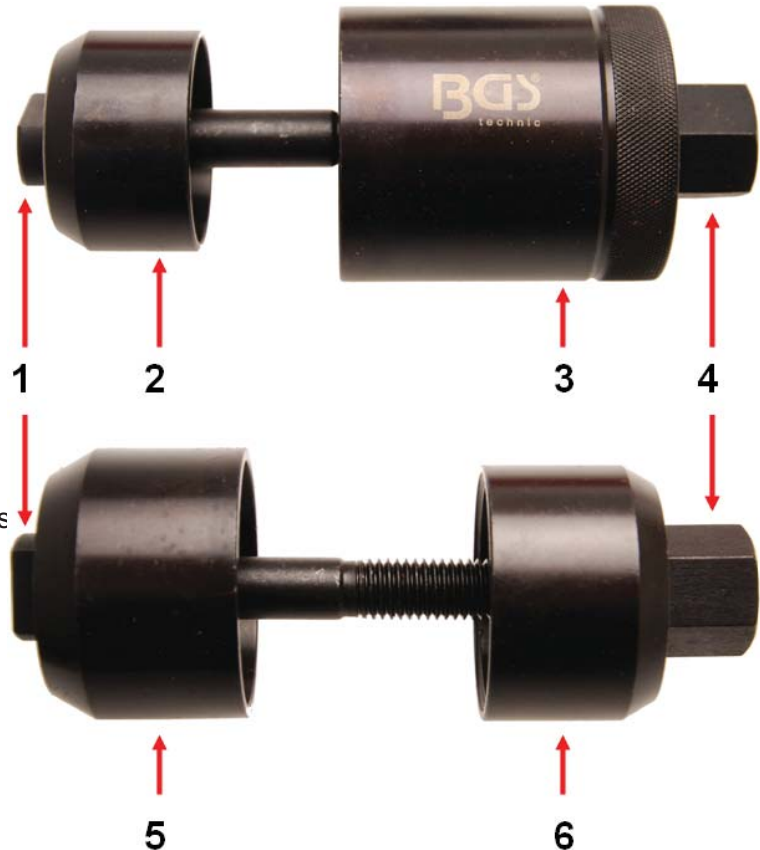

1. Spindle
2. Pressure sleeve for removing of bushes
3. Holding sleeve for removing of bushes (with bearing)
4. Hexagon nut with collar
5. Holding sleeve for mounting of bushes
6. Pressure sleeve for mounting of bushes (with bearing)

WARNING

- Lifting of vehicles only allowed on the special lifting points.
- Before starting work under a car always ensure that it is adequately supported by axle stands or ramps. Chock wheels and ensure that the hand brake is firmly applied.
- Always work in a well ventilated area.
- Always use approved eye protection, especially when working under vehicles.
- Ensure that tools are correctly mounted.
- Do not over tighten or use undue force as this can cause damage to both tool and component.
- Do not use an impact wrench with this tool
- Always use workshop manual for detailed instructions.
- Always lubricate the screw threads before using the tool.
- Check & replace any damaged components as required.

APPLICATION

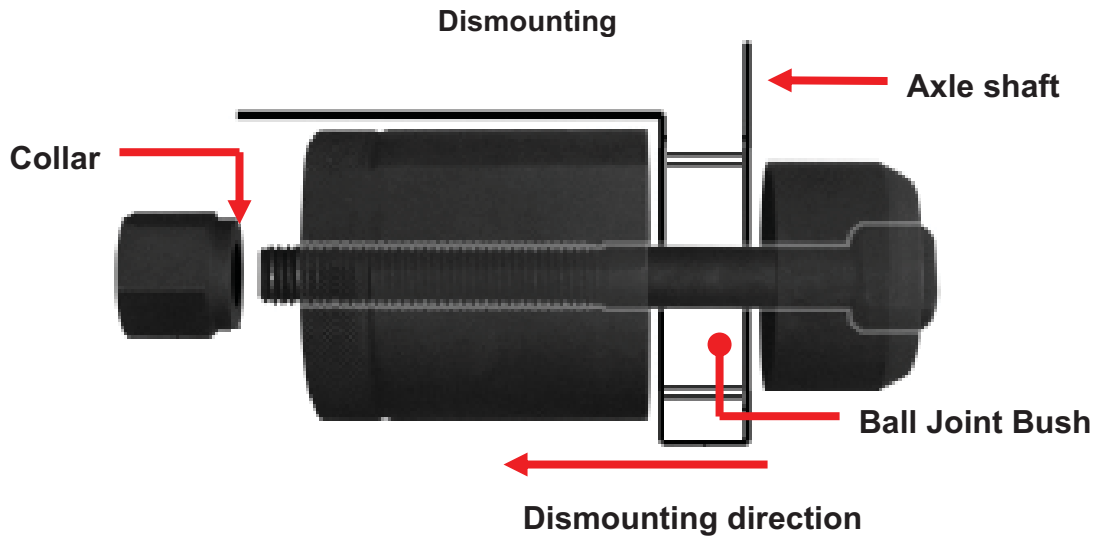

Mount tool components on axle shaft in the following order:
Mandrel > Dismounting pressure sleeve > ball joint bush > Dismounting counter-supporting sleeve

Align tool and pre-tension using the hexagonal nut.

Attention: Hexagonal nut collar must point in the sleeve direction.

Verify that the tool is correctly in place and carefully turn hexagonal nut in a clockwise direction with a spanner.

Please ensure that the ball joint bush is pushed out of the axle shaft when turning.

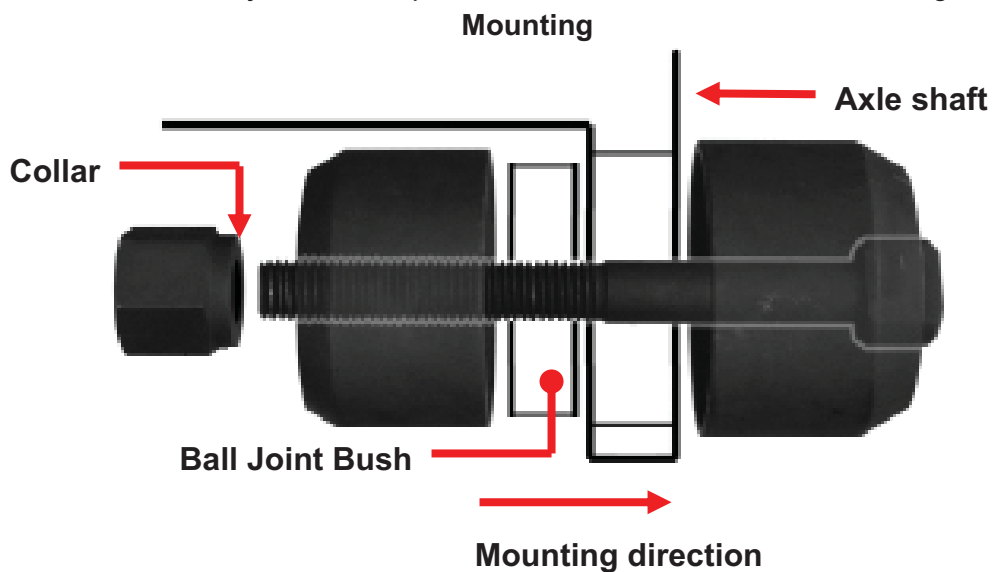

Mount tool components on axle shaft in the following order:

Mandrel > mounting counter-supporting sleeve > Axle shaft > Ball joint bush > mounting pressure sleeve

Align tool and ball joint bush and pre-tension using the hexagonal nut.

Attention: Hexagonal nut collar must point in the sleeve direction.

Verify that the tool and ball joint bush are correctly in place and carefully turn hexagonal nut in a clockwise direction with a spanner.

Please ensure that the ball joint bush does not cant when turning and that it is pushed into the axle shaft uniformly.