

Original BMW onderdelen en accessoires.

Inbouwhandleiding.



Inbouwset M Performance uitlaatdempersysteem.

BMW M3 Sedan (F80)

BMW M4 Coupé/Cabrio (F82, F83)

Inbouwsetnummer

18 30 2 349 921 M Performance geluiddemper

Montagetijd

De montagetijd bedraagt **ca. 1,0 uur**. Deze tijd kan afwijken, afhankelijk van de toestand en de uitrusting van de auto.

De aangegeven montagetijd omvat niet de tijd die voor het programmeren/coderen nodig is.

Bij de calculatie van de inbouwkosten moet rekening worden gehouden met het verrekenen van de totale kosten voor de programmeertijd (er mag geen verrekening in het kader van de garantie plaatsvinden).

Belangrijke aanwijzingen

Deze inbouwhandleiding is in eerste instantie bestemd voor gebruik binnen de BMW dealerorganisatie en door BMW geautoriseerde servicedealers.

Deze inbouwhandleiding mag uitsluitend worden gebruikt door vakkundig personeel met de relevante vakkennis van BMW auto's.

Alle werkzaamheden moeten met behulp van de actuele BMW reparatiehandleidingen, elektrische schema's, onderhoudshandboeken en montagehandleidingen in een logische volgorde met de voorgeschreven gereedschappen (speciale gereedschappen) worden uitgevoerd, rekening houdend met de geldende veiligheidsvoorschriften.

Beperk bij montage- of werkingsproblemen het zoeken naar storingen tot ca. 0,5 uur voor mechanische resp. 1,0 uur voor elektrische werkzaamheden.

Stuur om onnodig meerwerk te vermijden en kosten te voorkomen een aanvraag naar de onderdeeltechnische support.

Geef daarbij het volgende aan:

- chassisnummer
- onderdeelnummer van de inbouwset
- exacte omschrijving van het probleem
- reeds uitgevoerde montageschappen

Archiveer de uitdraai van deze inbouwhandleiding niet. De actuele versie vindt u in de ETK.

Pictogrammen

 Duidt op opmerkingen die u op gevaren wijzen.

 Duidt op opmerkingen die u op bijzonderheden wijzen.

◀ Geeft het einde van de opmerking resp. waarschuwingstekst aan.

Montageaanwijzingen

Alle afbeeldingen tonen auto's met LHD (stuur links); bij auto's met RHD (stuur rechts) moet op gelijke wijze te werk worden gegaan.

De montage wordt ten dele alleen voor de linker autozijde afgebeeld, ga aan de rechter autozijde overeenkomstig te werk.

De sjablonen moeten in het originele formaat (DIN A4) worden uitgeprint. Ze mogen niet op schaal worden uitgeprint! Hierbij moet bij de PDF-weergave onder Windows de volgende instelling in acht worden genomen:

Bestand -> Printen -> Pagina-instellingen -> Aanpassen van paginaformaat: Geen

Bestelinstructies

De titanium/carbon eindstukken moeten apart besteld worden. (zie ETK voor onderdeelnummers en beschrijving)..

Benodigd extra en speciaal gereedschap

Geen

Inhoudsopgave

Hoofdstuk	Bladzijde
1. Onderdelenoverzicht M Performance uitlaatdempersysteem	4
2. Demontage uitlaatsysteem	5
3. Montage M Performance uitlaatdempersysteem	6
4. Afsluitende werkzaamheden en codering	8
5. Sjablonen	9

1. Onderdelenoverzicht M Performance uitlaatdempersysteem

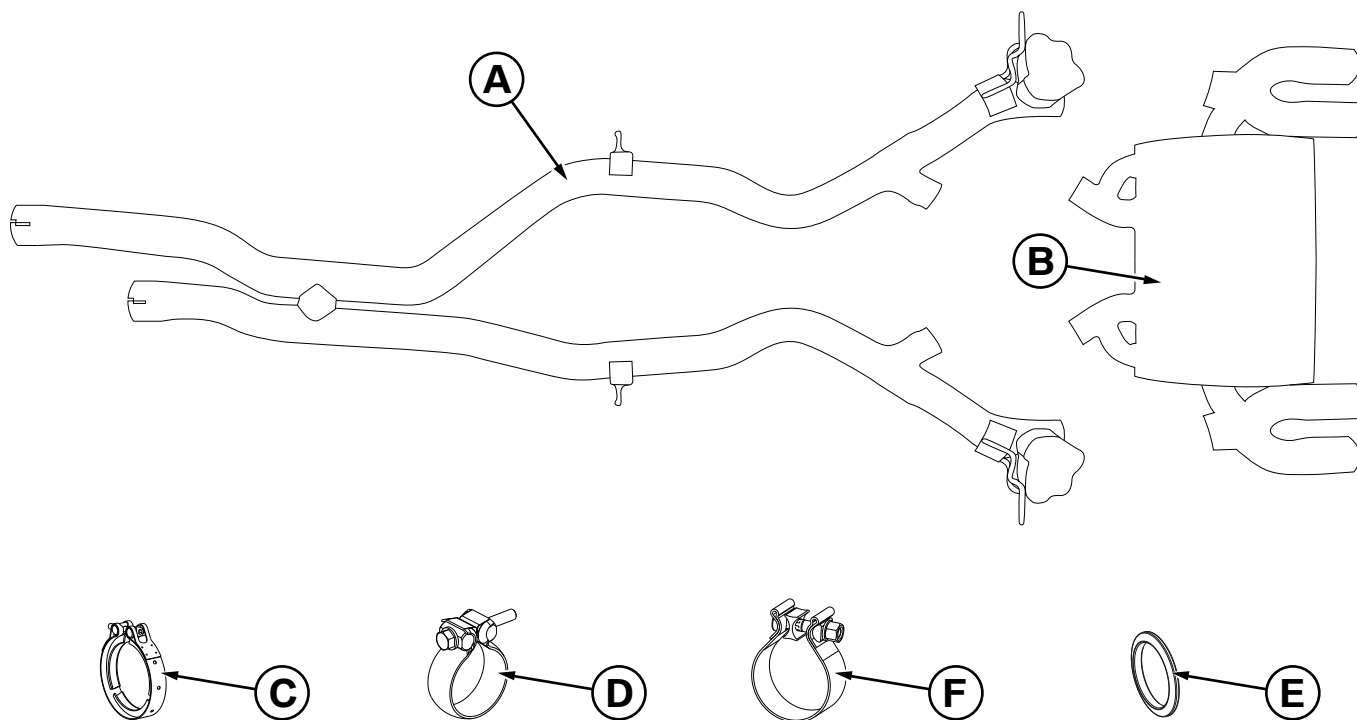

F82 0051 V

Legenda

- A** M Performance voorpijpen
- B** M Performance geluiddemper
- C** V-bandklem (2 stuks)
- D** Kogelzoneklem (2 stuks)
- E** Trapeziumafdichting (2 stuks)
- F** Torca-klem (2 stuks)

2. Demontage uitlaatsysteem

- Demonteer het tussenstuk conform **ISTA/AIR**
- Maak het uitlaatsysteem achterzijde conform **ISTA/AIR** los en steun de achterzijde met geschikte hulpmiddelen

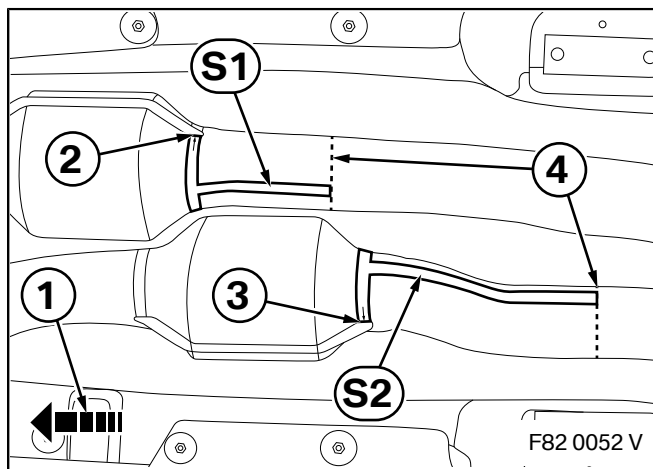

- ▣ De sjablonen moeten in het originele formaat (DIN A4) worden uitgeprint. Ze mogen niet op schaal worden uitgeprint! Hierbij moet bij de PDF-weergave onder Windows de volgende instelling in acht worden genomen:
Bestand -> Printen -> Pagina-instellingen-> Aanpassen van paginaformaat: Geen ◀

Druk sjabloon **S1** en sjabloon **S2** af en knip ze uit.

- ▣ De pijl (1) geeft de rijrichting aan. ◀

Leg sjabloon **S1** met de betreffend gemarkeerde rand tegen de rand (2) van het uitlaatsysteem zoals weergegeven en bevestig met geschikte middelen.

Leg sjabloon **S2** met de betreffend gemarkeerde rand tegen de rand (3) van het uitlaatsysteem zoals weergegeven en bevestig met geschikte middelen.

Breng aan de achterste uiteinden van de sjablonen **S1** en **S2** een markering (4) aan op het uitlaatsysteem.

- ▣ Let er bij het snijden op dat er geen naburige onderdelen in dit bereik beschadigd worden. ◀

Snijd het uitlaatsysteem met een geschikt middel bij de markeringen (4) door.

Verwijder het achterste gedeelte van het uitlaatsysteem.

Ontbraam vervolgens de buizen aan het voertuig.

3. Montage M Performance uitlaatdempersysteem

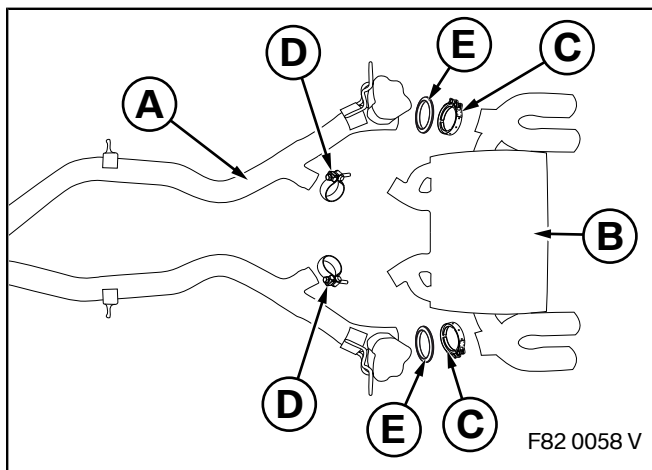

Monteer de M Performance voorpijp **A** aan de buitenkant met V-bandklemmen **C** in combinatie met de trapeziumafdichtingen **E** en aan de binnenkant met kogelzoneklemmen **D** op M Performance geluidsdemper **B**.

Lijn de V-bandklemmen **C** uit en draai ze met **6±2 Nm** vast.

Lijn de kogelzoneklemmen **D** uit en draai met **35±2 Nm** vast.

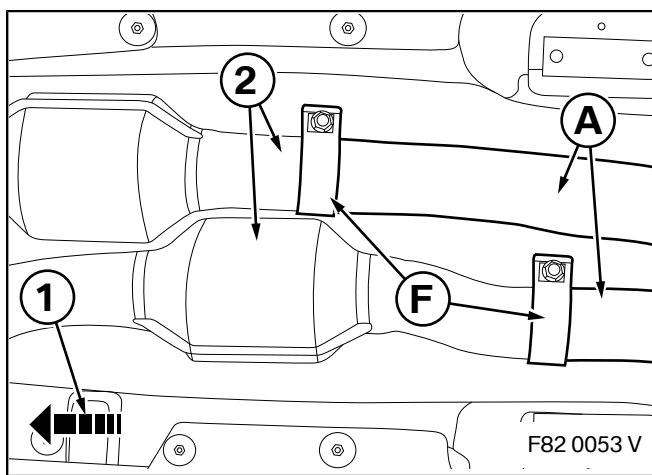

De pijl (1) geeft de rijrichting aan. ◀

Plaats de Torca-klemmen **F** op de M Performance voorpijpen **A**.

Houd de M Performance voorpijpen **A** tegen het uitlaatsysteem en schuif tot de aanslag op het uitlaatsysteem (2).

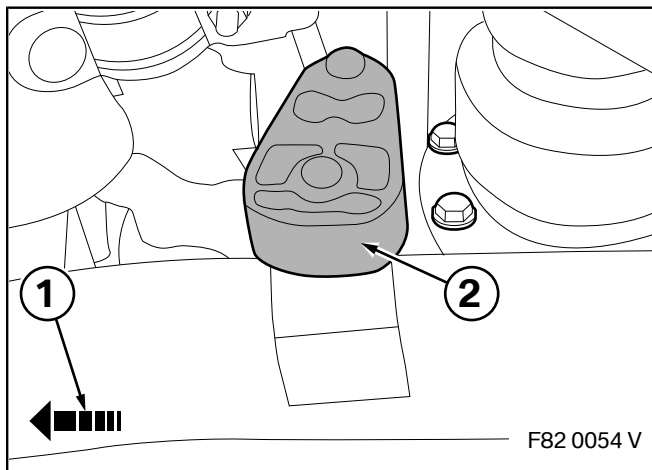

De pijl (1) geeft de rijrichting aan. ◀

De rubberen lagere (2) moeten met de onderzijde naar voren zijn gericht, zodat het M Performance uitlaatdempersysteem bij gebruik van de auto thermisch naar achteren kan uitzetten. Het uitlaatsysteem moet eventueel met de relevante lengte verder worden ingekort.

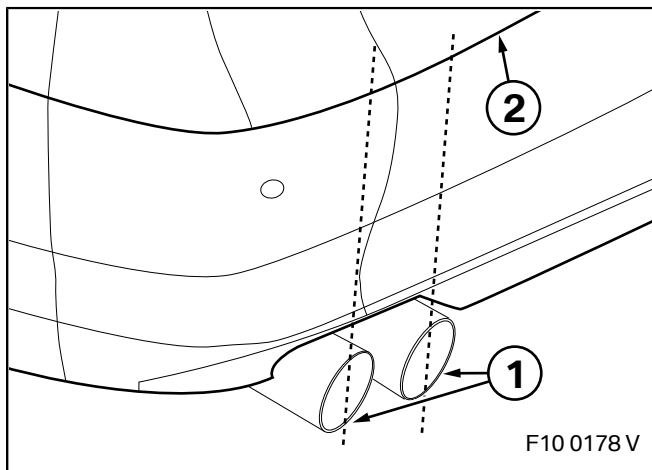

Plaats de eindstukken (1).

Er moet op worden gelet dat de eindstukken (1) niet over de achterskirt (2) uitsteken. Eventueel moet het uitlaatsysteem met de betreffende lengte verder worden ingekort.

3. Montage M Performance uitlaatdempersysteem

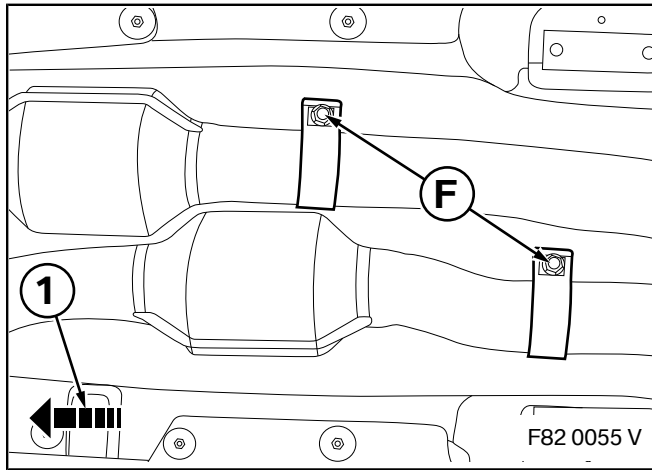

 De pijl (1) geeft de rijrichting aan. ◀

Plaats de Torca-klemmen **F** zo, dat ze voldoende afstand tot alle naburige onderdelen hebben.

Lijn de Torca-klemmen **F** van de M Performance voorpijpen **A** uit en zet ze met **55±8 Nm** vast.

4. Afsluitende werkzaamheden en codering

- Breng de eindstukken overeenkomstig de inbouwhandleiding met onderdeelnummer **01 29 2 287 618** aan

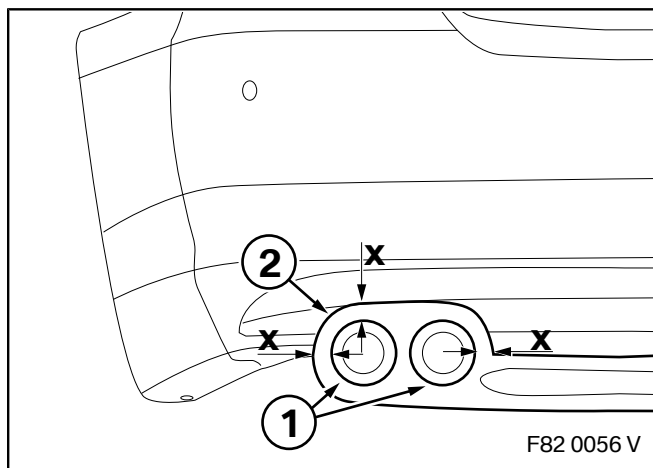

- ▶ Controleer de positie van de eindstukken (1) ten opzichte van de contour (2) van de achterskirt; eventueel opnieuw centreren en uitlijnen ◀

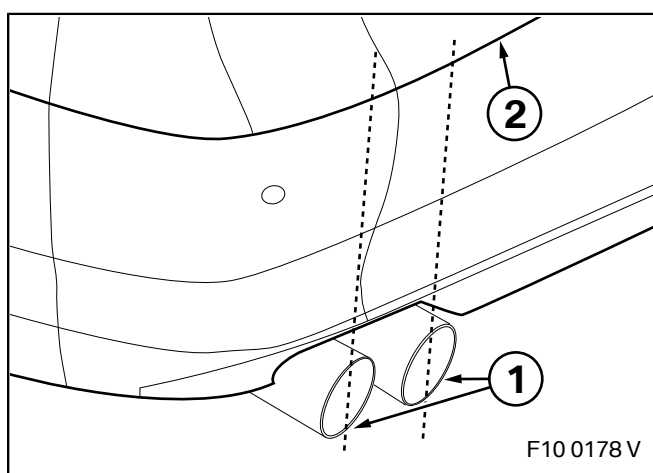

- ▶ Let er bij de montage en ook tijdens het gebruik van de auto op (thermische uitzetting van het uitlaatsysteem) dat de eindpijpsierstukken (1) niet buiten de achterskirt (2) mogen uitsteken (verbrandingsgevaar!). ◀

Het inbouwsysteem hoeft niet geprogrammeerd/gecodeerd te worden.

- Demonteer het tussenstuk conform **ISTA/AIR**
- Voer een functietest uit

5. Sjablonen

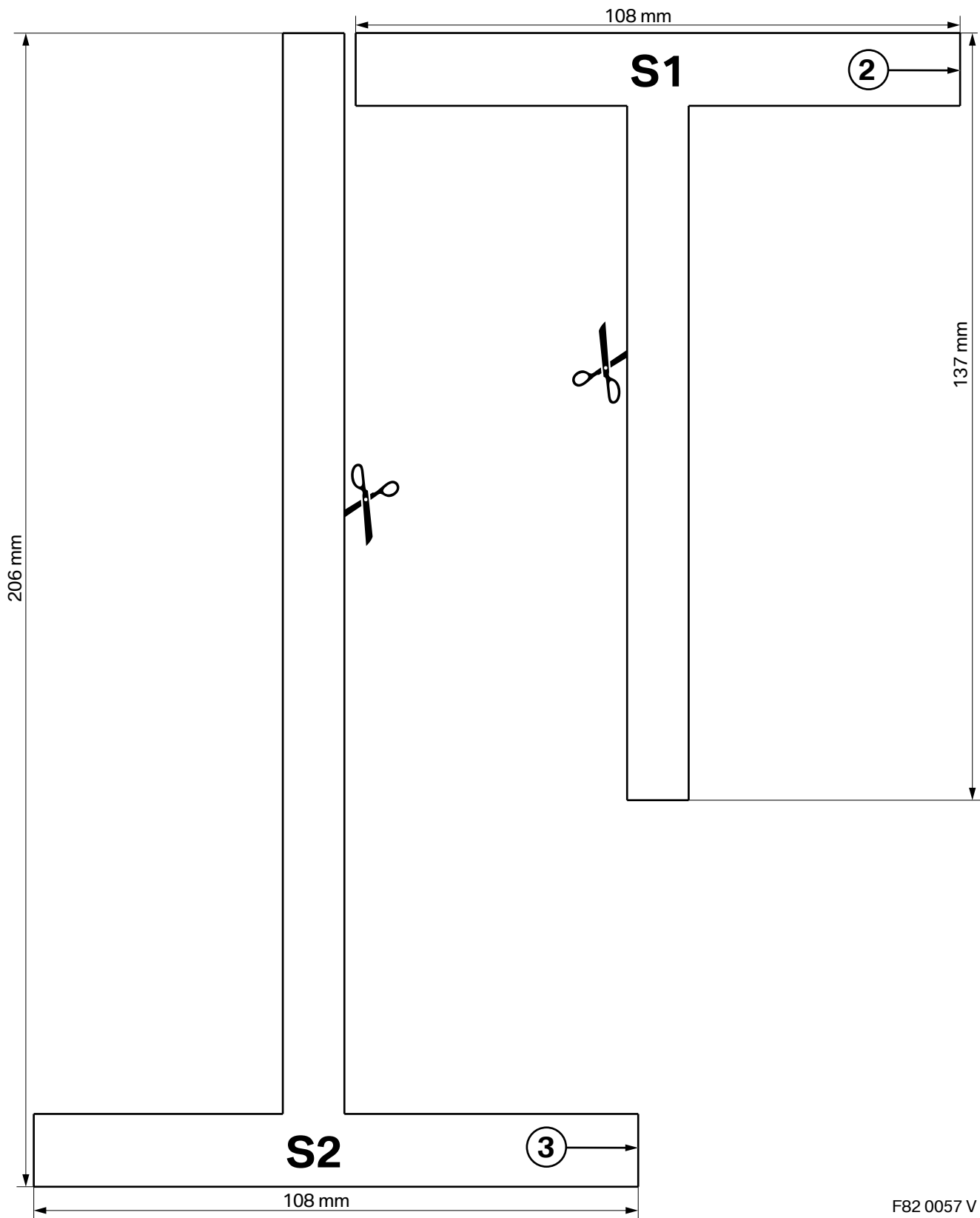

F82 0057 V