

# Original BMW accessoires. Inbouwhandleiding.



## Inbouwset M Performance/JCW uitlaateindstuk BMW F1x/F2x/F3x/F5x/F8x

in combinatie met M Performance/JCW sporteinddemper

### Inbouwsetnummer

18 30 2 336 864	M Performance uitlaateindstuk chroom
18 30 2 286 251	M Performance uitlaateindstuk chroom
18 30 2 286 255	M Performance uitlaateindstuk carbon
18 30 2 354 364	M Performance uitlaateindstuk chroom
18 30 2 355 889	M Performance uitlaateindstuk carbon
18 30 2 358 110	M Performance uitlaateindstuk carbon
18 30 2 358 111	M Performance uitlaateindstuk titanium
18 30 2 355 304	JCW uitlaateindstuk chroom
18 30 2 349 677	JCW uitlaateindstuk carbon

### Montagetijd

De montagetijd bedraagt **ca. 0,25 uur**. Deze tijd kan afwijken, afhankelijk van de toestand en de uitrusting van het voertuig.

De aangegeven montagetijd omvat niet de tijd die voor het programmeren/coderen nodig is.

Bij de berekening van de inbouwkosten moet rekening worden gehouden met het verrekenen van de totale kosten voor de programmeertijd (er mag geen verrekening in het kader van de garantie plaatsvinden).

### Belangrijke aanwijzingen

Deze inbouwhandleiding is in eerste instantie bestemd voor gebruik binnen de BMW dealerorganisatie en door geautoriseerde BMW servicedealers.

Deze inbouwhandleiding mag uitsluitend worden gebruikt door vakkundig personeel met de relevante vakkennis van BMW auto's.

Alle werkzaamheden moeten met behulp van de actuele BMW reparatiehandleidingen, elektrische schema's, onderhoudshandboeken en montagehandleidingen in een logische volgorde met de voorgeschreven gereedschappen (speciale gereedschappen) worden uitgevoerd, rekening houdend met de geldende veiligheidsvoorschriften.

### **Beperk bij montage- of werkingsproblemen het zoeken naar storingen tot ca. 0,5 uur voor mechanische resp. 1,0 uur voor elektrische werkzaamheden.**

Stuur om onnodig meerwerk te vermijden en kosten te besparen via het Aftersales Assistance Portal (ASAP) onmiddellijk een aanvraag naar de onderdeeltechnische support.

Geef daarbij het volgende aan:

- chassisnummer
- onderdeelnummer van de inbouwset,
- exacte omschrijving van het probleem,
- reeds uitgevoerde werkzaamheden.

De uitdraai van deze montagehandleiding niet archiveren. Via ASAP vindt er dagelijks een update plaats!

## Pictogrammen



Duidt op opmerkingen die u op gevaren wijzen.



Duidt op opmerkingen die u op bijzonderheden wijzen.

- ◀ Geeft het einde van de opmerking resp. waarschuwingstekst aan.

## Montageaanwijzingen

Alle afbeeldingen tonen LHD-voertuigen (met stuur links); bij RHD-voertuigen (met stuur rechts) moet overeenkomstig te werk worden gegaan.

Bij de sets 18 30 2 286 251 uitlaateindstuk chroom en 18 30 2 286 255 uitlaateindstuk carbon moeten de montagezijden in acht worden genomen. De lange buitenzijde van het uitlaateindstuk toont in de richting van de buitenzijde van het voertuig.

## Benodigd speciaal gereedschap

Geen

# Inhoudsopgave

Hoofdstuk	Bladzijde
1. Onderdelenoverzicht inbouwset M Performance / JCW uitlaateindstuk .....	4
2. Voorbereiding .....	5
3. Montage M Performance / JCW uitlaateindstuk .....	6

# 1. Onderdelenoverzicht inbouwset M Performance / JCW uitlaateindstuk

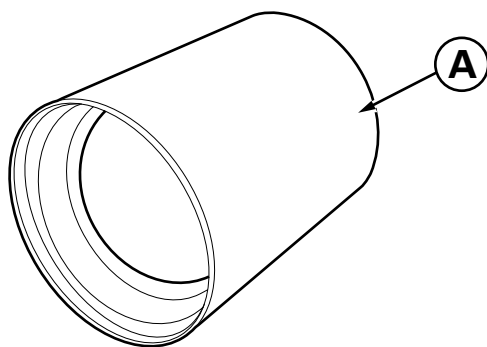

F30 0184 V

## Legenda

**A** Uitlaateindstuk

## 2. Voorbereiding

Monteer de volgende onderdelen vooraf	ISTA-nr.
M Performance sporteinddemper	
JCW sportuitlaat (alleen in combinatie met JCW tuningkit)	

### 3. Montage M Performance / JCW uitlaateindstuk

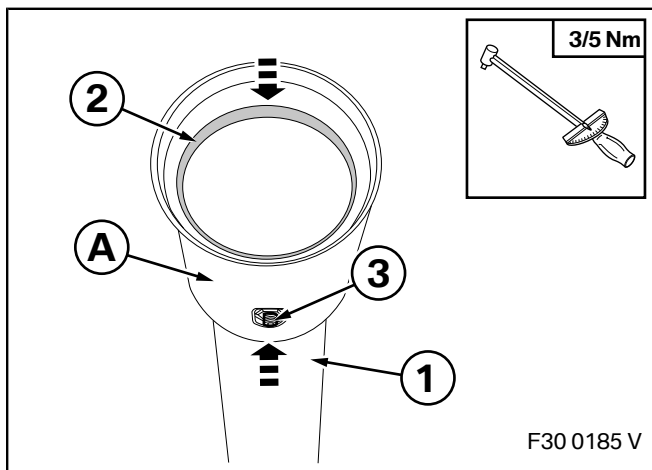

Plaats het uitlaateindstuk **A** compleet op de eindpijp (1) totdat er zich in het binnenste van het uitlaateindstuk **A** en tussen de eindpijp (1) geen spleet (2) meer bevindt. Lijn het uitlaateindstuk **A** zo uit, dat de schroef (3) in het midden naar beneden en het logo in het midden naar boven is gericht. Draai vervolgens schroef (3) met **3 Nm (bij F1x/F2x/F3x/F5x voertuigen) en 5 Nm (bij F8x voertuigen)** vast.

▶ De schroef moet bij de binnenbuis te zien zijn. Bij F8x uitlaateindstukken mag de schroef maar 1x worden gebruikt.

Gebruik uitsluitend vrijwel nieuw gereedschap om het vermelde aantrekkoppel te kunnen garanderen. ◀

▶ Let er bij de montage en ook tijdens voertuiggebruik (thermische uitzetting van het uitlaatsysteem) op dat het uitlaateindstuk **A** niet buiten de achterskirt (1) uitsteekt. Risico op verbranding!

**Afsluitende werkzaamheden:** controleer nogmaals of de eindstukken stevig vastzitten! ◀

