

# Original BMW accessoires. Inbouwhandleiding.



## M Performance interieurkit carbon/alcantara. M Performance schakelknop Pro met alcantara balg.

**BMW 1 Serie, 2 Serie, X3, X4 (F2x)**

**BMW M2 Coupé (F87)**

**BMW 3 Serie, 4 Serie (F3x)**

### Inbouwsetnummer

51 95 2 413 012	Schakelknop Pro met alcantara balg LHD (stuur links)/F2x
51 95 2 413 013	Schakelknop Pro met alcantara balg RHD (stuur rechts)/F2x
51 95 2 420 600	Interieurkit carbon/alcantara LHD (stuur links)/F87
51 95 2 420 601	Interieurkit carbon/alcantara RHD (stuur rechts)/F87
51 95 2 446 623	Schakelknop Pro met alcantara balg LHD (stuur links)/F3x
51 95 2 446 624	Schakelknop Pro met alcantara balg RHD (stuur rechts)/F3x

### Montagetijd

De montagetijd bedraagt **ca. 0,5 uur**. Deze tijd kan afwijken, afhankelijk van de toestand en de uitrusting van het voertuig.

### Belangrijke aanwijzingen

Deze inbouwhandleiding is in eerste instantie bedoeld voor gebruik binnen de BMW dealerorganisatie en door BMW geautoriseerde servicedealers.

Deze inbouwhandleiding mag uitsluitend worden gebruikt door vakkundig personeel met de relevante vakkennis van BMW voertuigen.

Alle werkzaamheden moeten met behulp van de actuele BMW reparatiehandleidingen, elektrische schema's, onderhoudshandboeken en montagehandleidingen in een logische volgorde met de voorgeschreven gereedschappen (speciale gereedschappen) worden uitgevoerd, rekening houdend met de geldende veiligheidsvoorschriften.

### **Beperk bij montage- of werkingsproblemen het zoeken naar storingen tot ca. 0,5 uur voor mechanische resp. 1,0 uur voor elektrische werkzaamheden.**



Stuur om onnodig meerwerk of onnodige kosten te voorkomen onmiddellijk via het Aftersales Assistance Portal (ASAP) een aanvraag naar de onderdeeltechnische support.

Geef daarbij het volgende aan:

- chassisnummer
- onderdeelnummer van de inbouwset
- exacte omschrijving van het probleem
- reeds uitgevoerde werkzaamheden

De uitdraai van deze inbouwhandleiding niet archiveren, want via ASAP vindt er dagelijks een update plaats!

### Pictogrammen

-  Markeert aanwijzingen die op gevaren attent maken.
-  Markeert aanwijzingen die op bijzonderheden attent maken.
-  Markeert het einde van de waarschuwings- of attentietekst.

## **Montageaanwijzingen**

Alle afbeeldingen tonen auto's met LHD (stuur links); bij auto's met RHD (stuur rechts) moet op gelijke wijze te werk worden gegaan.

De montage wordt ten dele alleen voor de linker autozijde afgebeeld, ga aan de rechter autozijde overeenkomstig te werk.

Voer de montage van de M Performance handremgreep uit de inbouwset interieurkit carbon/alcantara met de standaard handrembalg conform **ISTA** (34 41 en 34 41 071) uit.

## **Benodigd extra en speciaal gereedschap**

Geen

# Inhoudsopgave

Hoofdstuk	Bladzijde
1. Onderdelenoverzicht .....	4
2. Voorafgaande werkzaamheden .....	5
3. Montage .....	6
4. Afsluitende werkzaamheden en codering .....	7

## 1. Onderdelenoverzicht

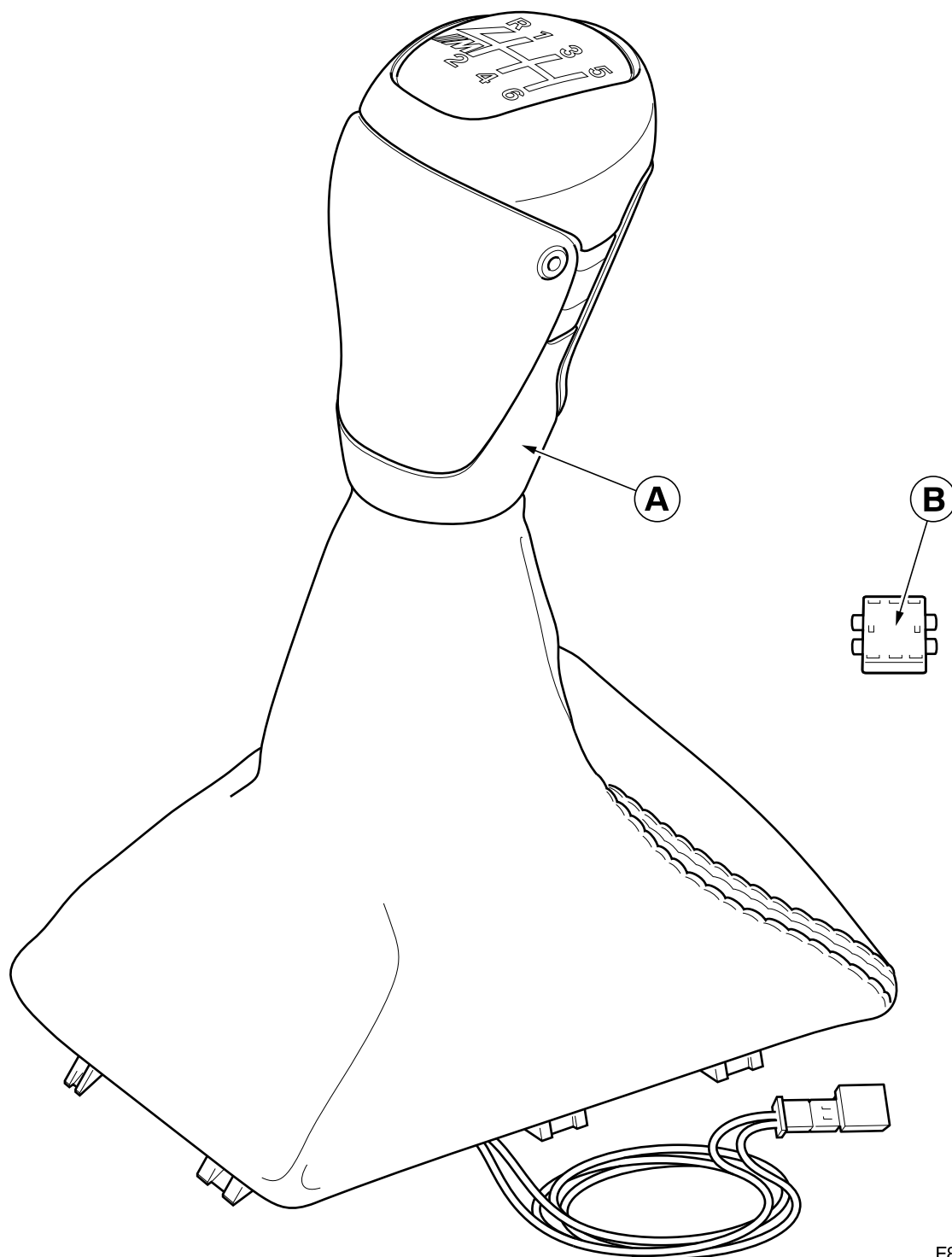

F87 0177 M

### Legenda

- A** Schakelknop
- B** Verbindingsstuk (2-delig), (onderdeelnr. 61 13 8 364 566)

## 2. Voorafgaande werkzaamheden

	ISTA-nr.
Korte test uitvoeren	---
Maak de massapool van de accu los	12 00 ...
<b>Demonteer de volgende onderdelen vooraf</b>	
Schakelhendelknop demonteren	25 11 071
Vouwbalg demonteren	25 11 081
Bedieningseenheid middenconsole demonteren	61 31 197

### 3. Montage

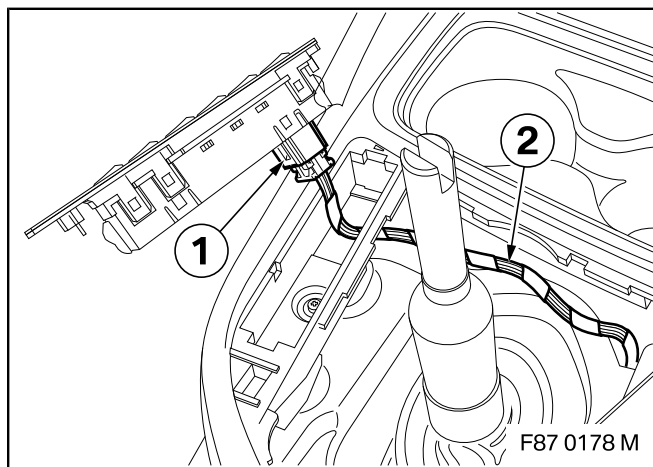

Trek de stekker (1) van de Driving Experience Control uit.

Maak de kleefband (2) los. Koppel kabel klem 58G (grijs/rood) en kabel klem 31 (bruin/wit) los en strip.

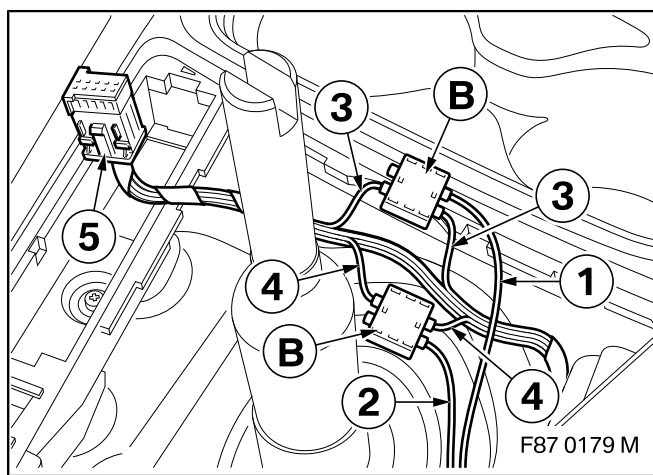

☐ Voor een eenvoudigere montage, de standaard gemonteerde stekker van kabel (1) en (2) van de schakelknop **A** onmiddellijk ter hoogte van de stekker loskoppelen. Deze is niet meer nodig. ◀

Sluit kabel (1) (grijs/rood) van de schakelknop **A** en kabel (3) (grijs/rood) van de Driving Experience Control op verbindingstuk **B** aan.

Sluit kabel (2) (bruin) van de schakelknop **A** en kabel (4) (bruin/wit) van de Driving Experience Control op verbindingstuk **B** aan.

Steek stekker (5) van Driving Experience Control in de bedieningseenheid middenconsole. Bouw bedieningseenheid middenconsole in, zie reparatiehandleiding 61 31 197.

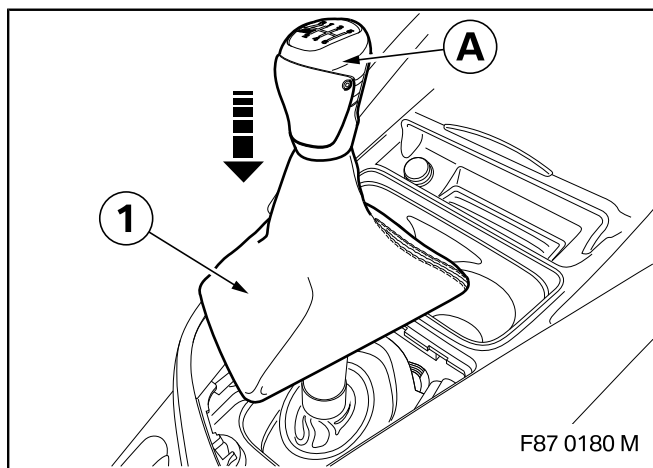

Steek schakelknop **A** op, druk vast en klik de verbindingssnaden van de vouwbalg (1) vast.

#### **4. Afsluitende werkzaamheden en codering**

Het inbouwsysteem hoeft niet geprogrammeerd/gecodeerd te worden.

- Sluit de accu aan
- Voer een functietest uit
- Assembleer de auto weer op overeenkomstige wijze