

Original BMW accessoires. Inbouwhandleiding.



Inbouw M Performance stuur

BMW 7 Serie (F01, F02)

BMW 6 Serie Gran Coupé (F06)

BMW 5 Serie Gran Turismo (F07)

BMW 5 Serie Sedan (F10)

BMW 5 Serie Touring (F11)

BMW 6 Serie Coupé (F12)

BMW 6 Serie Cabrio (F13)

Inbouwsetnummer

32 30 2 253 647 Stuur zonder schakelpaddels

32 30 2 253 648 Stuur met schakelpaddels

Montagetijd

De montagetijd bedraagt **ca. 0,75 uur**. Deze tijd kan afwijken, afhankelijk van de toestand en de uitrusting van de auto.

Belangrijke aanwijzingen

Deze inbouwhandleiding is in eerste instantie bedoeld voor gebruik binnen de BMW dealerorganisatie en door BMW geautoriseerde servicedealers.

Deze inbouwhandleiding mag uitsluitend gebruikt worden door vakkundig personeel met de relevante vakkennis van BMW auto's.

Alle werkzaamheden moeten met behulp van de actuele BMW reparatiehandleidingen, elektrische schema's, onderhoudshandboeken en montagehandleidingen in een logische volgorde met de voorgeschreven gereedschappen (speciale gereedschappen) worden uitgevoerd, rekening houdend met de geldende veiligheidsvoorschriften.

Beperk bij montage- of werkingsproblemen het zoeken naar storingen tot ca. 0,5 uur voor mechanische resp. 1,0 uur voor elektrische werkzaamheden.

Stuur om onnodig meerwerk te vermijden en kosten te besparen onmiddellijk via het Aftersales Assistance Portal (ASAP) een aanvraag naar de onderdeeltechnische support.

Geef daarbij het volgende aan:

- chassisnummer,
- onderdeelnummer van de inbouwset,
- exacte omschrijving van het probleem,
- reeds uitgevoerde montageschappen.

De uitdraai van deze inbouwhandleiding niet archiveren, want via ASAP vindt er dagelijks een update plaats!

Pictogrammen



Duidt op opmerkingen die u op gevaren wijzen.



Duidt op opmerkingen die u op bijzonderheden wijzen.

- ◀ Geeft het einde van de opmerking resp. waarschuwingstekst aan.

Montageaanwijzingen

Bij de montage van kabels en/of leidingen moet erop worden gelet dat deze niet geknikt of beschadigd worden. De kosten die hierdoor ontstaan worden door BMW AG niet vergoed.

Extra gemonteerde kabels en/of leidingen moeten met kabelbinders worden bevestigd.

Alle afbeeldingen tonen voertuigen met links stuur (LHD); bij voertuigen met rechts stuur (RHD) moet overeenkomstig te werk worden gegaan.

Bestelinstructies

Algemeen monteerbaar in alle auto's. De onderstaande onderdelen kunnen van het aanwezige stuur overgenomen worden of moeten voor autospecifieke speciale uitvoeringen (SA's) nieuw besteld en vervangen worden. Houd daarbij rekening met de relevante illustraties over het "sportstuur" en de bijbehorende aanbouwdelen. Als de airbag verwisseld moet worden, is een uitcodering niet nodig. Bij montage met de SA 248 (stuurverwarming) vervalt de verwarmingsfunctie; uitcoderen is niet nodig. De schakelaar voor de stuurverwarming blijft functieloos.

Auto's met basisstuur

Over te nemen onderdelen: verbindingsbedrading, trillingsopwekker en elektronica voor de Lane Departure Warning (SA 5AD). Niet over te nemen onderdelen: airbag en multifunctionele toetsen.

Auto's met sportstuur (SA 255)

Overname mogelijk van alle onderdelen.

Auto's met M sportstuur (SA 710)

Overname mogelijk van alle onderdelen.

Benodigd extra en speciaal gereedschap

Geen

Inhoudsopgave

Hoofdstuk	Bladzijde
1 Onderdelenoverzicht.....	4
2 Voorbereiding	5
3 Montage M Performance stuur.....	6
4 Afsluitende werkzaamheden	7

1. Onderdelenoverzicht

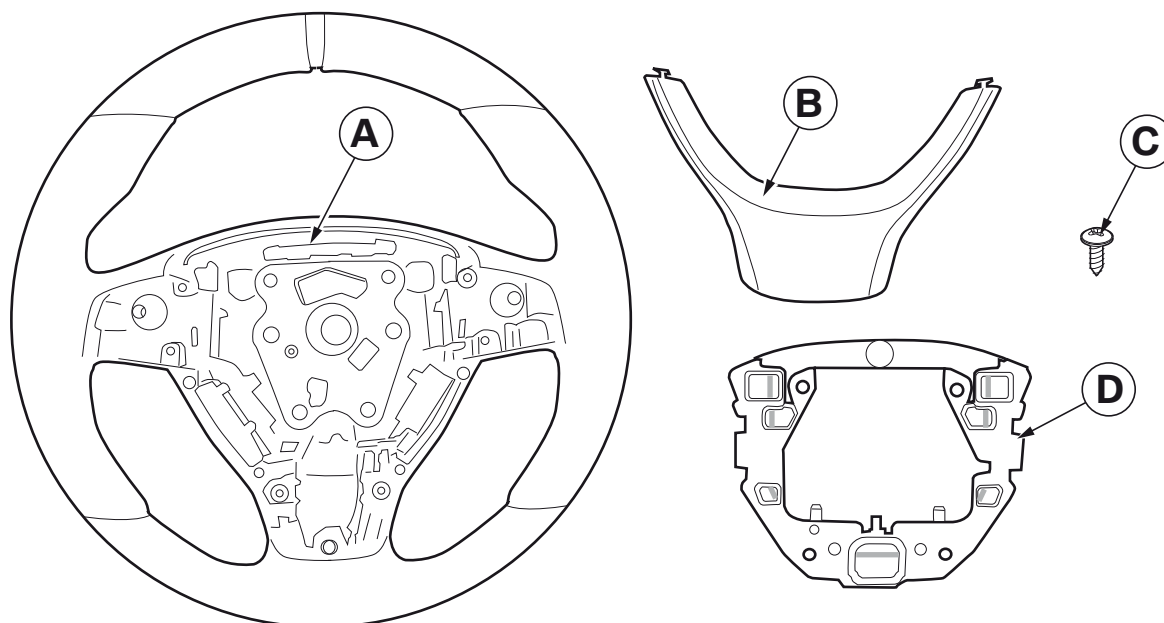

F100121V

Legenda

- A** M Performance stuur
- B** M Performance afdekking
- C** Bout, zelftappend (4 stuks)
- D** Claxonplaat

2. Voorbereiding

	ISTA-nr.
Korte test uitvoeren	---
Minpool van de accu losmaken	12 00 ...
De volgende componenten van tevoren demonteren	
Airbagmodule	32 34 020
Stuur	32 33 ...

3. Montage M Performance stuur

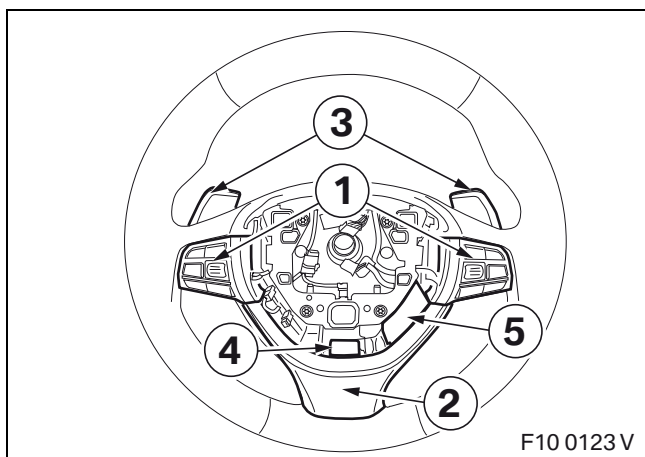

Demonteer de multifunctionele toetsen (1) uit het standaardstuur en klik de standaardafdekking (2) eruit.

Demonteer de schakelpaddels (3) indien deze aanwezig zijn.

Demonteer de trillingsopwekker (4) en de regelmodule (5) indien deze aanwezig zijn.

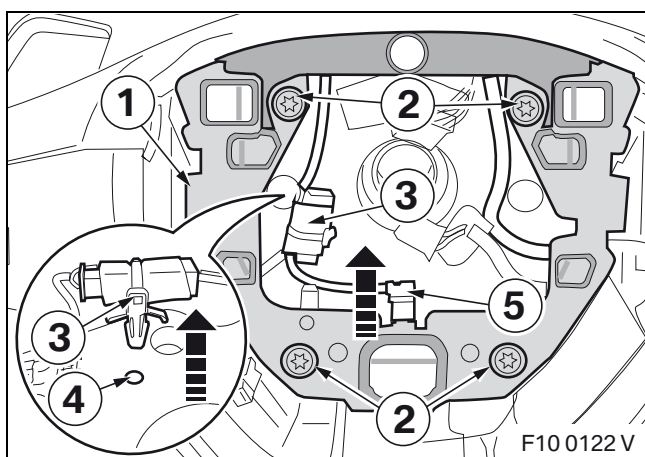

De bedrading van het standaardstuur moet op identieke wijze overgenomen worden in M Performance stuur **A**.

Haal de claxonplaat (1) met de vier bouten (2) los uit het standaardstuur.

Klik de stekker (3) van achteren met geschikte middelen los uit het boorgat (4).

Trek de busstekker (5) af van de claxonplaat (1).

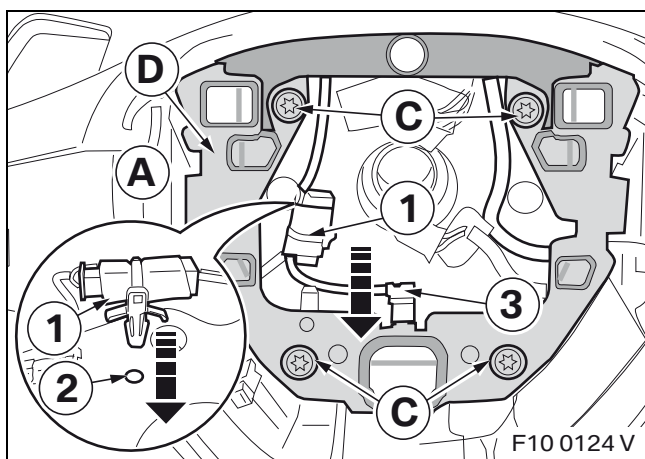

Klik de stekker (1) in het boorgat (2) van M Performance stuur **A** en leg de bedrading **identiek** aan zoals bij het standaardstuur.

Bij de eerste montage zijn in het M Performance stuur **A** geen schroefdraden voorhanden; deze worden gesneden bij de eerste keer dat de zelftappende bouten **C** worden ingeschroefd. Daarom is er bij de eerste montage bij het inschroeven meer kracht nodig.

Bij een volgende montage moet de zelftappende bout **C** zorgvuldig geplaatst worden en in de beschikbare schroefdraad worden vastgedraaid. Als de bouten bij het hernieuwde indraaien niet het vastgestelde aanhaalmoment van **6 Nm ± 0,5 Nm** bereiken, mag het M Performance stuur niet meer gemonteerd worden.

Breng claxonplaat **D** aan en sluit busstekker (3) aan op claxonplaat **D**. Schroef vervolgens claxonplaat **D** met de bijgeleverde zelftappende bouten **C** vast aan M Performance stuur **A** met een aanhaalmoment van **6 Nm ± 0,5 Nm**.

3. Montage M Performance stuur

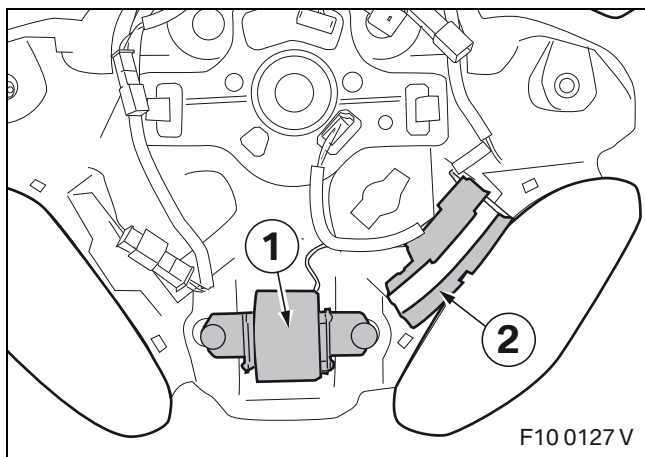

Alleen voor voertuigen met SA 5AD (Lane Departure Warning):

▣ Gebruik de bouten van de trillingsopwekker (1) uit de standaardmontage. ◀

Monteer de trillingsopwekker (1) en de regelmodule (2) in M Performance stuur **A**. Trek de bouten van de trillingsopwekker (1) aan met **4 Nm ± 0,5 Nm**.

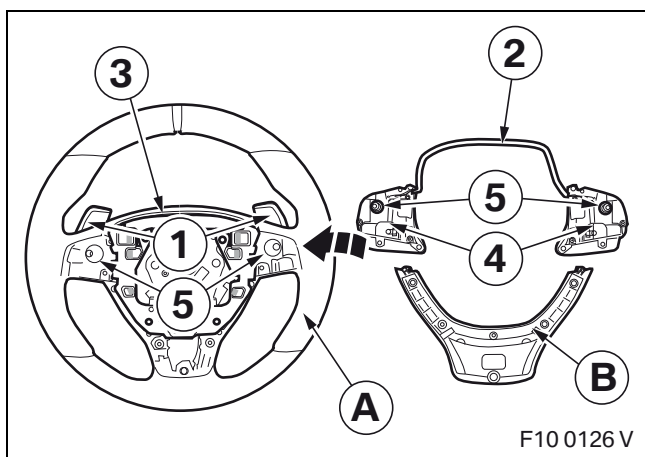

Voor alle voertuigen:

Monteer de schakelpaddels (1) eventueel weer.

Duw de kabel (2) vast in de kabelgleuf (3) van M Performance stuur **A** en breng daarbij de multifunctionele toetsen (4) aan in M Performance stuur **A**.

Klik M Performance afdekking **B** vast in M Performance stuur **A**.

Schroef de multifunctionele toetsen (4) van achteren met de twee aanwezige bouten vast in de draadgaten (5) van M Performance stuur **A**.

4. Afsluitende werkzaamheden

Het inbouwsysteem hoeft niet gecodeerd te worden.

- Monteer het M Performance stuur conform **ISTA-nr. 32 33 ...**
- Sluit de accu aan
- Korte test uitvoeren
- Functietest uitvoeren