

# Original BMW accessoires.

## Inbouwhandleiding.



### Inbouw M Performance stuurwiel. BMW M5 (F90)

#### Inbouwsetnummer

32 30 2 455 277      Stuurwiel

#### Montagetijd

De montagetijd bedraagt **ca. 0,75 uur**. Deze tijd kan afwijken, afhankelijk van de toestand en de uitrusting van het voertuig.

De aangegeven montagetijd omvat niet de tijd die voor het programmeren/coderen nodig is.

Bij de berekening van de inbouwkosten moet rekening worden gehouden met het verrekenen van de totale kosten voor de programmeertijd (er mag geen verrekening in het kader van de garantie plaatsvinden).

#### Belangrijke aanwijzingen

Deze inbouwhandleiding is in eerste instantie bestemd voor gebruik binnen de BMW dealerorganisatie en door BMW geautoriseerde servicedealers.

Deze inbouwhandleiding mag uitsluitend worden gebruikt door vakkundig personeel met de relevante vakkennis van BMW auto's.

Alle werkzaamheden moeten met behulp van de actuele BMW reparatiehandleidingen, elektrische schema's, onderhoudshandboeken en montagehandleidingen in een logische volgorde met de voorgeschreven gereedschappen (speciale gereedschappen) worden uitgevoerd, rekening houdend met de geldende veiligheidsvoorschriften.

#### **Beperk bij montage- of werkingsproblemen het zoeken naar storingen tot ca. 0,5 uur voor mechanische resp. 1,0 uur voor elektrische werkzaamheden.**



Stuur om onnodig meerwerk te vermijden en kosten te besparen onmiddellijk via de Aftersales Assistance Portal (ASAP) een aanvraag naar de onderdeeltechnische support.

Geef daarbij het volgende aan:

- chassisnummer
- onderdeelnummer van de inbouwset
- exacte omschrijving van het probleem
- reeds uitgevoerde werkzaamheden

Archiveer de uitdraai van deze inbouwhandleiding niet, want via ASAP vindt er dagelijks een update plaats!

#### Pictogrammen

-  Duidt op opmerkingen die u op gevaren wijzen.
-  Duidt op opmerkingen die u op bijzonderheden wijzen.
- ◀ Geeft het einde van de opmerking resp. waarschuwingstekst aan.

## **Montageaanwijzingen**

Alle afbeeldingen tonen auto's met LHD (stuur links); bij auto's met RHD (stuur rechts) moet op gelijke wijze te werk worden gegaan.

De montage wordt ten dele alleen voor de linker autozijde afgebeeld, ga aan de rechter autozijde overeenkomstig te werk.

Bij de montage van kabels en/of leidingen moet erop worden gelet dat deze niet geknikt of beschadigd worden. De kosten die hierdoor ontstaan worden door BMW AG niet vergoed.

Extra gemonteerde kabels en/of leidingen moeten met kabelbinders worden bevestigd.

Bovendien moeten de multifunctionele toetsen en de M1- en M2-knop uit het standaard aanwezige M sportstuur worden gedemonteerd en in het M Performance stuurwiel worden gemonteerd.

Alle kabels, leidingen en regeleenheden moeten ook uit het standaard gemonteerde M sportstuur worden overgenomen.

## **Aanwijzingen voor de werkplaats**

Bij de montage van het M Performance stuurwiel bij auto's met stuurverwarming SA 248 komt de verwarmingsfunctie te vervallen. Uitcoderen is niet nodig. De melding in het storingsgeheugen kan worden genegeerd.

## **Benodigd extra en speciaal gereedschap**

Geen

# Inhoudsopgave

Hoofdstuk	Bladzijde
1. Voorbereiding .....	4
2. Onderdelenoverzicht .....	5
3. Montage .....	6
4. Afsluitende werkzaamheden en codering .....	8

## 1. Voorbereiding

	ISTA-nr./AIR-nr.
Voer een korte test uit	---
Maak de accumulatiekabel los	12 00 ...
<b>Demonteer de volgende onderdelen vooraf</b>	
Airbageenheid	61 31 221
M sportstuur	61 31 221
M schakelpaddels	61 31 221
Multifunctionele toetsen	61 31 221
M sierpaneel	61 31 221
M1- en M2-knop	---
Alle kabels, leidingen en regeleenheden	---

## 2. Onderdelenoverzicht

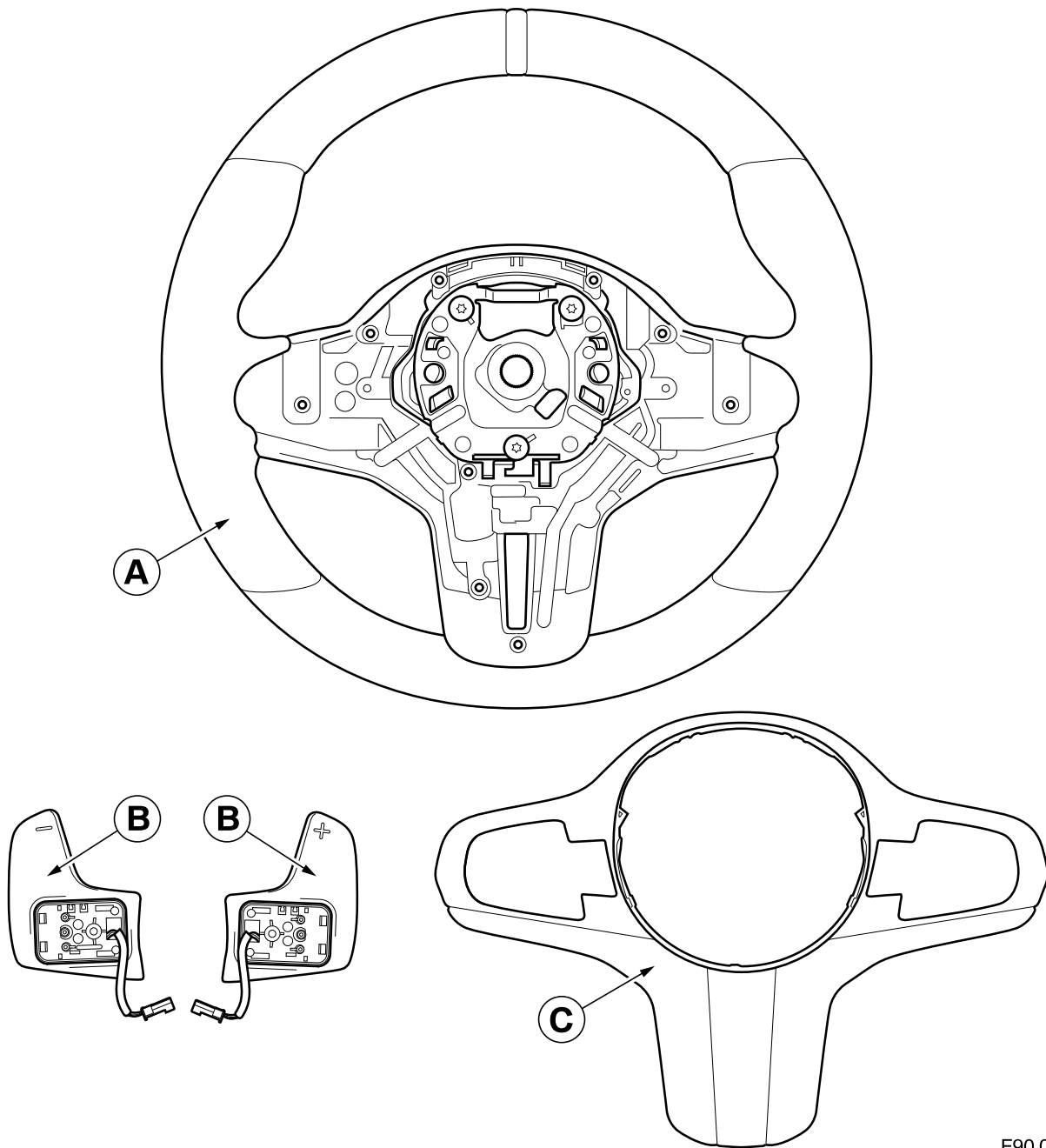

F90 0398 M

### Legenda

- A** M Performance stuurwiel
- B** M Performance schakelpaddels
- C** M Performance sierpaneel

### 3. Montage

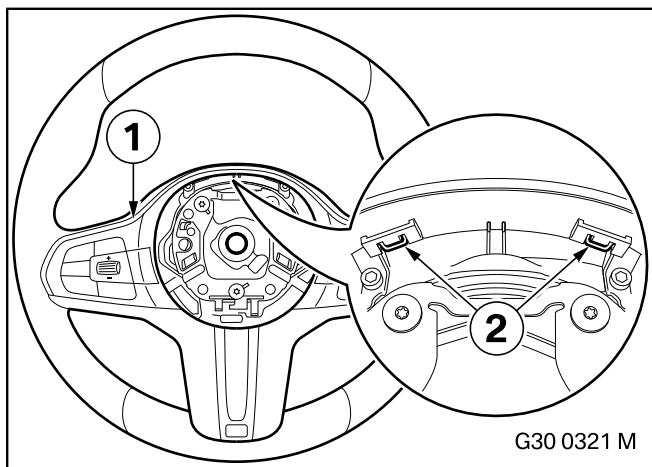

Airbageenheid, M sportstuur, M schakelpaddels, multifunctionele toetsen en M sierpaneel (1) moeten conform **ISTA/AIR** worden gedemonteerd.

Let er bij de demontage van het M sierpaneel (1) op dat de vergrendelingen (2) niet beschadigd worden.

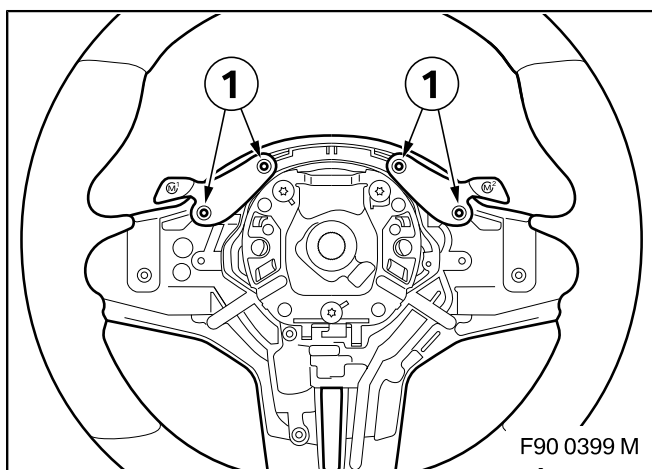

Draai de schroeven (1) los en demonteer de M1- en M2-knop.

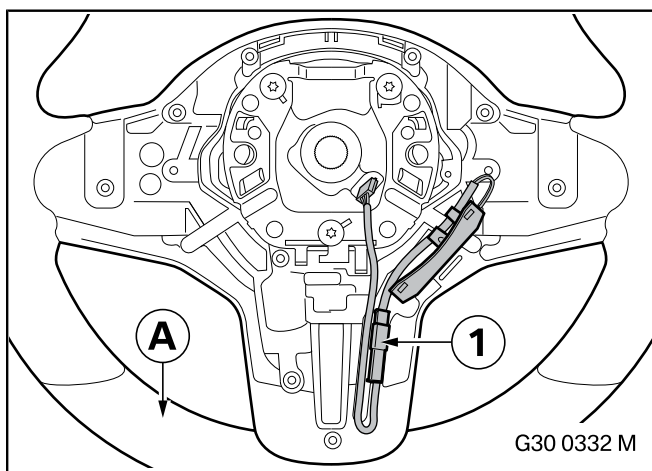

▶ Alle kabels, leidingen en regeleenheden van het M sportstuur moeten identiek in het M Performance stuurwiel **A** worden overgenomen. ◀

Monteer alle kabels, leidingen en regeleenheden in het M Performance stuurwiel **A**.

**Voor auto's zonder stuurverwarming SA 248 en met regeleenheid:**

▶ De uitsparingen voor de kabels en leidingen zijn bij het M sportstuur anders dan bij M Performance stuurwiel **A**. Monteer de kabel van de regeleenheid indien mogelijk parallel aan de stekkerverbinding (1). ◀

Monteer de stekkerverbinding (1) zoals afgebeeld.

### 3. Montage

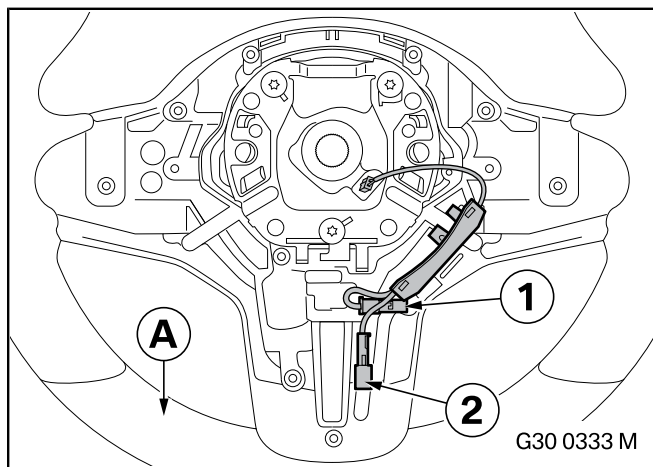

#### Voor auto's met stuurverwarming SA 248:

Monteer de stekker (1) en (2) zoals is afgebeeld. Let erop dat stekker (1) stevig onder stekker (2) is geplaatst.

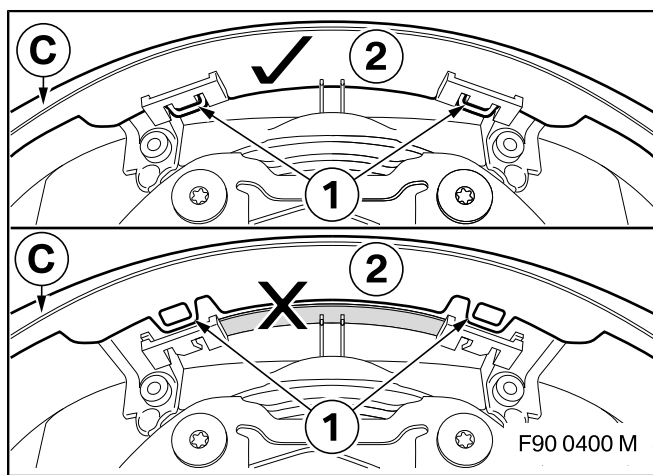

Monteer de M1- en M2-knop op dezelfde plek in M Performance stuurwiel **A**.

Monteer M Performance schakelpaddels **B**, multifunctionele toetsen en M Performance sierpaneel **C** conform **ISTA/AIR**.

Let er bij de montage van M Performance sierpaneel **C** op dat de vergrendelingen (1) en de flens (2) correct zijn gepositioneerd.

Monteer M Performance stuurwiel **A** en airbageenheid conform **ISTA/AIR**.

#### **4. Afsluitende werkzaamheden en codering**

Het inbouwsysteem hoeft niet geprogrammeerd/gecodeerd te worden.

- Sluit de voertuigaccu aan
- Voer een functietest uit
- Assembleer de auto weer op gelijke wijze