

Reparatiehandleiding

Ketting voor oliepomp uit- en inbouwen/vervangen (N13) (75 PE)

11 41 011 | REP-REP-RAF2011N13-1141011 - V.2

11 41 011 Ketting voor oliepomp uit- en inbouwen/vervangen (N13)

Benodigd speciaal gereedschap:

- 2 219 548
- 11 9 280



- Oliepomp uitbouwen.

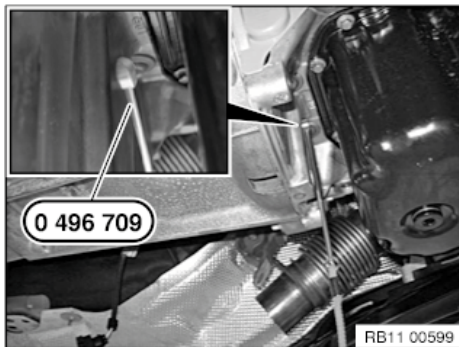

Vóór het losmaken van de centrale bout speciaal gereedschap 2 219 548 verwijderen.

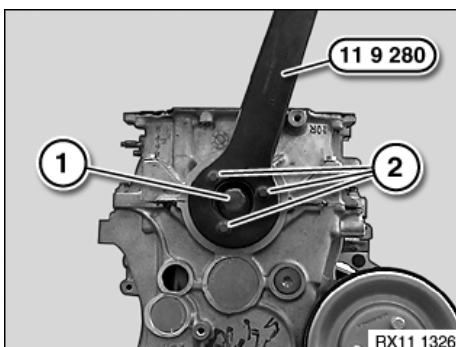

Speciaal gereedschap 11 9 280 met drie bouten monteren.

Draai de centrale bout (1) los.

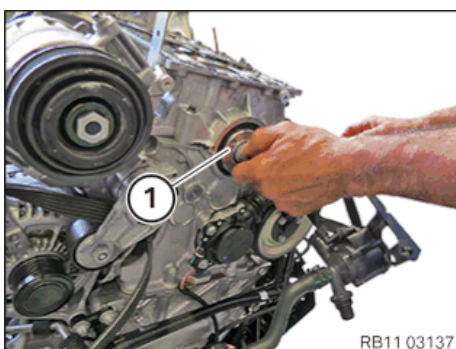

Twee bouten indraaien en naaf (1) lostrekken.

Beide aandrijftandwielen van de nokkenas (1) in richting van de pijl drukken.

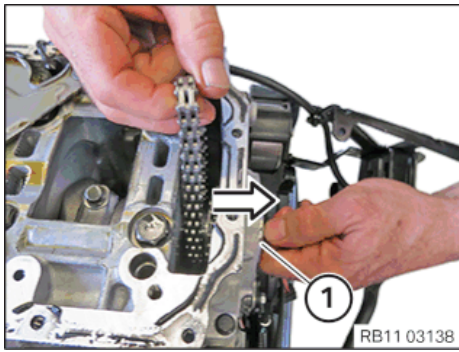

Met een lange schroevendraaier kan het oliepomptandwiel (1) van de krukas losgemaakt worden.

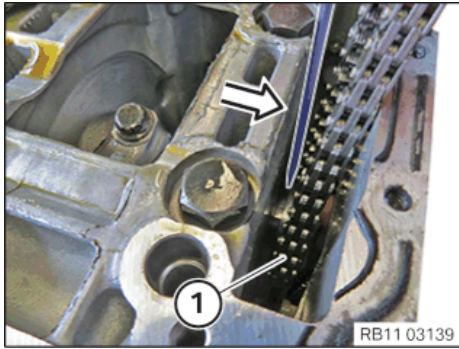

Inbouwen:

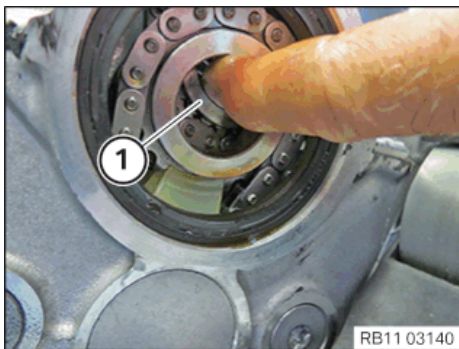

Stuurkettingwiel (1) lichtjes naar buiten drukken.

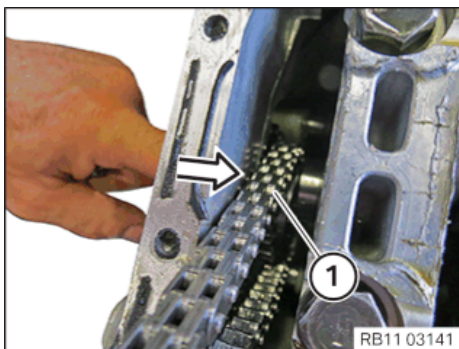

Oliepomptandwiel met oliepompketting inbrengen en op de krukas positioneren.

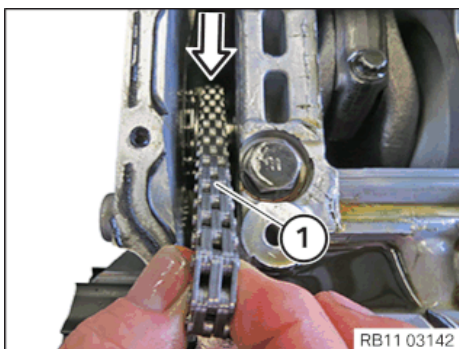

Oliepompletting (1) op juiste positie controleren.

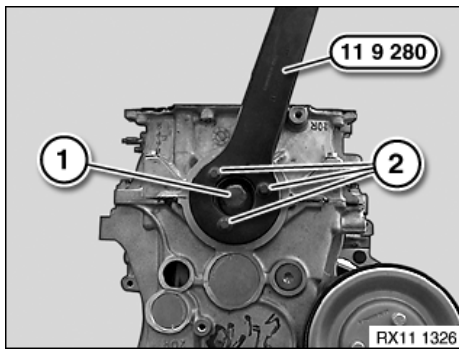

Speciaal gereedschap 11 9 280 met drie bouten monteren.

Centrale bout (1) inzetten en bevestigen.

Aanhaalmoment: 11 21 1AZ.

Kleptiming controleren.



Motor completeren.